

Instrucciones de manejo

Lavasecadora



Es **imprescindible** que lea las instrucciones de manejo antes del emplazamiento - instalación - puesta en funcionamiento de la secadora para evitar posibles daños tanto al usuario como al aparato.

Contenido

Su contribución a la protección del medio ambiente	6
Advertencias e indicaciones de seguridad	7
Manejo de la lavasecadora	15
Panel de mandos.....	15
Display con teclas sensoras.....	16
Ejemplos para el manejo	17
Uso del aparato	17
Primera puesta en funcionamiento	18
TwinDos	22
Lavado y secado respetuosos con el medio ambiente	23
LAVADO	24
1. Preparar la ropa.....	24
Tratamiento previo de manchas	24
2. Seleccionar programa	25
3. Cargar la lavasecadora.....	26
4. Seleccionar los ajustes del programa	27
5. Dosificar el detergente	29
6. Iniciar un programa	33
7. Fin del programa	33
Centrifugado.....	34
Relación de programas	36
Desarrollo del programa	42
Particularidades en el desarrollo del programa.....	43
Algodón y Sintéticos/Mezcla de algodón.....	44
Opciones	45
Gestor de programas	45
Manchas.....	46
Otras opciones	46
Visión general de las opciones.....	47
Detergente.....	48
Descalcificador de agua.....	48
Recomendación detergente Miele	49
Recomendaciones de detergente conforme a la normativa europea nº 1015/2010.....	50
Suavizante, apresto y almidón líquido al final del programa.....	51
Suavizante, apresto o almidón por separado.....	52
Desteñir/Teñir	52

SECADO	53
1. Preparar la ropa	53
2. Seleccionar programa	54
3. Cargar la lavasecadora	55
4. Seleccionar los ajustes del programa	56
5. Iniciar un programa	57
6. Fin del programa	57
Relación de programas	58
Opciones	64
Gestor de programas	64
Otras opciones	64
Centrifugado térmico	64
Vista general - Opciones y centrifugado térmico	65
LAVADO Y SECADO	66
1. Preparar la ropa	66
2. Seleccionar programa	66
3. Cargar la lavasecadora	66
4. Seleccionar los ajustes del programa	67
5. Dosificar el detergente	67
6. Inicio / Fin del programa	67
Después de cada lavado y secado	68
Programa Aclarar pelusas	68
Modificar el desarrollo de un programa	69
Cancelar un programa	69
Interrumpir un programa	69
Modificar un programa	69
Seguro para niños	70
Añadir ropa posteriormente o extraer ropa antes de tiempo	71
Preselección de inicio	72
Símbolos de cuidado	73
Limpieza y mantenimiento	74
Limpiar la carcasa y el panel	74
Limpiar el cajetín del detergente	74
Limpieza del tambor	75
Limpieza del sistema TwinDos	76
Limpieza del filtro de entrada de agua	78

Contenido

¿Qué hacer si ...?	79
No es posible iniciar un programa.....	79
El display indica una anomalía, el programa se ha interrumpido.....	80
En el display se muestra un mensaje al finalizar el programa.....	81
Irregularidades en el funcionamiento de TwinDos	83
Problemas generales con la lavasecadora.....	84
No se ha obtenido un buen resultado de lavado	86
Resultado del secado insatisfactorio	87
No es posible abrir la puerta si:.....	88
Abrir la puerta en caso de desagüe obstruido y/o fallo de red.....	89
Servicio Post-Venta	91
Reparaciones	91
Condiciones y duración de la garantía	91
Accesorios especiales.....	91
Emplazamiento y conexión	92
Vista frontal	92
Vista posterior	93
Superficie de emplazamiento.....	94
Emplazar la lavasecadora	94
Retirar el seguro de transporte.....	94
Montar el seguro de transporte.....	96
Empotramiento bajo encimera continua	96
Nivelar la lavasecadora	97
Sistema de protección antifugas	98
Entrada de agua	99
Desagüe	100
Conexión eléctrica.....	101
Miele@home	102
Integrar la lavasecadora en una red WiFi	104
Datos técnicos	105
Datos de consumo	106
Indicación para pruebas comparativas:	107
Ajustes	108
Idioma 	109
TwinDos.....	109
Grado de suciedad.....	111
Volumen de las señales acústicas.....	111

Sonido del teclado	111
Código Pin.....	111
Unidad de temperatura	111
Intensidad del display	112
Indicaciones oscuras.....	112
Desconexión de la máquina.....	112
Indicación de carga máxima	112
Indicación de los nombres de los programas	112
Memoria	113
Tiempo adicional de prelavado de algodón	113
Tiempo de remojo	113
Ritmo delicado	113
Disminución de temperatura	114
Agua plus	114
Nivel Agua plus.....	114
Nivel máximo de aclarado.....	114
Enfriamiento del agua de lavado	115
Presión de agua baja.....	115
Protección contra el enroscamiento de la ropa.....	115
Grados de secado	115
Miele@home	116
Manejo a distancia	116
SmartGrid	117
Accesorios especiales	118
Detergente	118
Detergentes especiales	118
Producto para el cuidado de los tejidos.....	119
Aditivo	119
ES/DE/GB	121

Su contribución a la protección del medio ambiente

Eliminación del embalaje de transporte

El embalaje protege al aparato de daños durante el transporte. Los materiales del embalaje se han seleccionado siguiendo criterios ecológicos y en función de su posterior tratamiento en plantas de reciclaje.

La devolución del embalaje al ciclo de reciclado contribuye al ahorro de materias primas y reduce la generación de residuos. Por tanto, dichos materiales no deberán tirarse a la basura, sino entregarse en un punto de recogida específica.

Reciclaje de aparatos inservibles

Los aparatos eléctricos y electrónicos llevan valiosos materiales. También contienen determinadas sustancias, mezclas y componentes necesarios para el funcionamiento y la seguridad de estos aparatos. El desecharlos en la basura doméstica o el uso indebido de los mismos puede resultar perjudicial para la salud y para el medio ambiente. Por este motivo, en ningún caso elimine su aparato inservible a través de la basura doméstica.



En su lugar, utilice los puntos de recogida oficiales pertinentes para la entrega y el reciclaje de los aparatos eléctricos y electrónicos en su comunidad, distribuidor o en Miele. Usted es el responsable legal de la eliminación de los posibles datos personales contenidos en el aparato inservible. Guarde el aparato inservible fuera del alcance de los niños hasta el momento de transportarlo al desguace.

Advertencias e indicaciones de seguridad

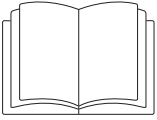

- ▶ Es **imprescindible** que lea estas instrucciones de manejo.

Esta lavasecadora cumple todas las normas de seguridad vigentes. Sin embargo, el manejo indebido o incorrecto de la misma puede causar daños materiales y entrañar peligros para la seguridad del usuario.

Lea las presentes instrucciones de manejo de la lavasecadora antes de la puesta en funcionamiento. En ellas encontrará importantes indicaciones relativas a la seguridad, el uso y el mantenimiento del aparato. De este modo se protege usted y evita daños en la lavasecadora.

Guarde las instrucciones de manejo y entréguelas al nuevo propietario en caso de venta posterior del aparato.

Uso apropiado

- ▶ Esta lavasecadora está concebida para ser utilizada con fines y en entornos domésticos.
- ▶ Utilice la lavasecadora únicamente en entornos domésticos y solo para
 - lavar prendas, en cuya etiqueta el fabricante haya indicado que se pueden lavar a máquina.
 - Secar prendas anteriormente lavadas con agua, en cuya etiqueta el fabricante haya indicado que se pueden secar a máquina.

Quedan terminantemente prohibidas otras aplicaciones, ya que podrían resultar peligrosas. Miele no se hace responsable de daños ocasionados por el uso indebido o por el manejo incorrecto del aparato.

- ▶ La lavasecadora no es apta para el uso en zonas exteriores.

Advertencias e indicaciones de seguridad

▶ Aquellas personas que por motivo de una incapacidad física, sensorial o mental, inexperiencia o desconocimiento no estén en condiciones de manejar el aparato de una forma segura, no podrán hacer uso del mismo sin la supervisión o permiso de un responsable.

Niños en casa

▶ Los niños menores de ocho años deben permanecer alejados de la lavasecadora, a no ser que estén vigilados en todo momento.

▶ El uso de la lavasecadora por parte de niños mayores de ocho años sin supervisión está permitido solamente si se les ha explicado el manejo del aparato de tal forma que puedan utilizarlo de forma segura. Los niños deben poder reconocer los posibles peligros originados por un manejo incorrecto del mismo.

▶ Los niños no deben limpiar o realizar tareas de mantenimiento en la lavasecadora sin supervisión.

▶ Preste continua atención a los niños que se encuentren cerca de la lavasecadora. No deje jamás que los niños jueguen con la lavasecadora.

Seguridad técnica

▶ Antes del emplazamiento, verifique si la lavasecadora presenta daños externos visibles.

No emplace ni ponga en funcionamiento una lavasecadora dañada.

▶ Antes de conectar la lavasecadora, compare sin falta los datos de conexión (protección por automático, tensión y frecuencia) reflejados en la placa de características, con los de la red eléctrica. Consulte a un electricista en caso de duda.

Advertencias e indicaciones de seguridad

- ▶ La seguridad eléctrica de la lavasecadora solo quedará garantizada si se conecta a un sistema de toma de tierra instalado de acuerdo con la correspondiente normativa vigente. Es imprescindible que la instalación doméstica cumpla con dichos requisitos. En caso de duda, haga verificar la instalación doméstica por parte de un técnico autorizado. No podrán reclamarse a Miele daños y perjuicios que se ocasionen por la falta de una toma de tierra o por el estado deficiente de la misma.
- ▶ Por razones de seguridad, no utilice cables de prolongación, regletas de varias bases de enchufe o similares (¡peligro de incendio por sobrecalentamiento!).
- ▶ Las reparaciones inadecuadas pueden provocar peligros imprevisibles para el usuario, de los cuales no se responsabiliza el fabricante. Las reparaciones solo pueden ser realizadas por el personal cualificado autorizado por Miele; de lo contrario, no podrá reclamarse el derecho de garantía por daños posteriores.
- ▶ Tenga en cuenta las indicaciones del capítulo "Emplazamiento y conexión" y del capítulo "Datos técnicos".
- ▶ Esta lavasecadora está equipada, debido a requisitos especiales (p. ej. relacionados con temperatura, humedad, resistencia química, resistencia a la abrasión y vibración) con una lámpara especial. Esta lámpara especial únicamente debe utilizarse para el uso previsto. No es apta para la iluminación del interior del aparato. La sustitución solo deberá realizarla personal autorizado por Miele o el Servicio Post-venta de Miele.
- ▶ La accesibilidad de la clavija debe estar siempre garantizada para desconectar la lavasecadora del suministro de red.

Advertencias e indicaciones de seguridad

- ▶ En caso de anomalía o de limpieza y mantenimiento la lavasecadora está desconectada de la red eléctrica únicamente cuando:
 - se ha desconectado de la red el conector de la lavasecadora o
 - se ha desconectado el fusible de la instalación eléctrica de la vivienda o
 - el fusible roscado general está completamente desenroscado.
- ▶ El sistema de protección antifugas de Miele protege contra daños causados por el agua si se cumplen los siguientes requisitos:
 - Conexión correcta de agua y electricidad.
 - En caso de daños apreciables, la lavasecadora deberá ser reparada sin demora.
- ▶ La presión de flujo debe ser de al menos 100 kPa y no debe sobrepasar los 1.000 kPa.
- ▶ Las piezas defectuosas han de sustituirse únicamente por piezas de repuesto originales de Miele. Sólo en caso de estas piezas garantizamos el total cumplimiento de los requisitos de seguridad que exigimos a nuestras máquinas.
- ▶ Si el cable de conexión a red estuviese dañado debería ser sustituido por un técnico electricista autorizado por Miele con el fin de evitar peligros para el usuario.
- ▶ No se pueden utilizar estas lavasecadoras en lugares no fijos (p. ej. embarcaciones).
- ▶ No realice modificaciones en la lavasecadora si no están expresamente autorizadas por Miele.
- ▶ El funcionamiento fiable y seguro de la lavasecadora queda garantizado solo si la lavasecadora está conectada a la red eléctrica pública.

Advertencias e indicaciones de seguridad

Uso apropiado

- ▶ No emplace la lavasecadora en habitaciones con peligro de congelación. Las tuberías congeladas podrían presentar fisuras o explotar, y la fiabilidad de la electrónica disminuirá a temperaturas inferiores al punto de congelación.
- ▶ Retire el seguro de transporte en la parte posterior de la máquina antes de la primera puesta en funcionamiento (véase capítulo "Emplazamiento y conexión" en el apartado "Retirar el seguro de transporte"). Si no retira el seguro de transporte, podrían provocarse daños en la lavasecadora y en los aparatos/muebles colindantes durante el centrifugado.
- ▶ Durante ausencias prolongadas (p. ej. vacaciones), cierre la toma de agua, especialmente si en las proximidades de la lavasecadora no hay un sumidero en el suelo.
- ▶ ¡Peligro de inundaciones! Antes de colocar la manguera de desagüe en una pila, asegúrese de que el agua fluye con normalidad. Asegure la manguera de desagüe contra desplazamientos. La fuerza de retroceso del agua evacuada podría desplazar la manguera de la pila si no estuviera bien sujeta.
- ▶ Asegúrese de no lavar cuerpos extraños (p. ej. clavos, monedas, clips). Podrían dañar los componentes del aparato (p. ej. cuba, tambor). Los componentes dañados podrían a su vez ocasionar daños en la ropa.
- ▶ Durante el secado no puede haber dosificadores (p. ej. saquitos, bolas) entre las prendas. Estos podrían derretirse durante el secado y dañar la lavasecadora.
- ▶ ¡Atención! La tapa de metal está muy caliente después del secado. Abra la puerta por completo después del secado. No toque en ningún caso la tapa de metal que se encuentra en el interior de la puerta de cristal. Debido a las temperaturas altas existe riesgo de sufrir quemaduras.

Advertencias e indicaciones de seguridad

- ▶ El suavizante y productos similares deberían utilizarse tal y como se especifica en las indicaciones del suavizante.
- ▶ Si se realiza una dosificación de detergente correcta no será necesario descalcificar la lavasecadora. En el caso de que su lavasecadora presente importantes incrustaciones de cal y sea necesario descalcificarla, utilice un producto descalcificador especial con protección anticorrosión. Podrá adquirir productos descalcificadores especiales a través de su distribuidor Miele o del Servicio Post-venta. Aténgase estrictamente a las indicaciones de uso del producto descalcificador.
- ▶ Debido a que existe peligro de inflamarse, **no** deben secarse en la secadora tejidos que:
 - no hayan sido lavados.
 - no estén suficientemente limpios y presenten restos de aceite, grasas u otros productos (p. ej. ropa de cocina o de cosmética con restos de aceite, grasa, crema). Si las prendas no estuvieran suficientemente limpias, podrían autoinflamarse y provocar un incendio, incluso después de que el proceso de secado haya terminado y se hayan extraído de la lavasecadora.
 - presenten restos de productos de limpieza inflamables o de acetona, alcohol, gasolina, petróleo, queroseno, quitamanchas, aguarrás, cera productos para quitar cera y productos químicos (pueden encontrarse en p. ej. bayetas, gamuzas y paños).
 - presenten restos de fijador o laca para el cabello, quitaesmalte o similares.

Por este motivo, las prendas especialmente sucias deben lavarse a fondo: utilice una cantidad adicional de detergente y seleccione una temperatura alta. En caso de duda, lave las prendas varias veces.

Advertencias e indicaciones de seguridad

- ▶ Debido a que existe peligro de incendio, no deben secarse en la secadora tejidos o productos
 - si para la limpieza han sido utilizados productos químicos industriales (p. ej. en una limpieza química).
 - que contengan mayoritariamente componentes de goma espuma, caucho o materiales similares. Se trata, p. ej., de productos de goma espuma de látex, gorros de ducha, tejidos impermeables, artículos de goma, prendas de vestir y almohadas de goma espuma.
 - que estén provistos de rellenos y presenten desperfectos (p. ej. almohadas o chaquetas). Si dicho relleno se desprendiera de las prendas durante el secado, podría incendiarse.
- ▶ Los tintes deben ser aptos para el uso en lavasecadoras y su uso está permitido únicamente en aplicaciones domésticas. Aténgase estrictamente a las indicaciones de uso del fabricante.
- ▶ La composición sulfurífera de los productos decolorantes puede provocar corrosión. No está permitido usar productos decolorantes en lavasecadoras.
- ▶ En muchos programas, a la fase de calentamiento le sigue la fase de enfriamiento para asegurar que las prendas permanecen a una temperatura a la que no pueden resultar dañadas (p. ej. para evitar que puedan autoinflamarse). Solo cuando haya concluido la fase de enfriamiento, habrá finalizado el programa. Extraiga toda la ropa siempre inmediatamente después de que el programa haya finalizado.
- ▶ Atención: no desconecte nunca la lavasecadora antes de que el programa de secado haya finalizado, a no ser que se extraigan todas las prendas de inmediato y se extiendan de manera que el calor pueda disiparse.
- ▶ Aquellos tejidos que hayan sido tratados previamente con productos de limpieza que contengan disolventes, deberán enjuagarse correctamente antes del lavado.

Advertencias e indicaciones de seguridad

- ▶ No utilice nunca productos de limpieza que contengan disolventes (p. ej. gasolina de lavado) en las lavasecadoras. Los componentes del aparato podrían resultar dañados y podrían generarse gases tóxicos. ¡Peligro de incendio y de explosión!
- ▶ En el caso de que el detergente entrara en contacto con los ojos, aclárelos con abundante agua tibia. En el caso de ingestión de detergente, acuda inmediatamente a un médico. Todas aquellas personas con enfermedades cutáneas o con piel sensible, deberán evitar el contacto el detergente.
- ▶ La carga máxima es de 7,0 kg en el lavado (de ropa seca), y 4,0 kg en el secado. En caso de cargas más pequeñas, lea la información correspondiente a cada programa en el capítulo "Relación de programas".
- ▶ Tenga precaución al abrir la puerta después de utilizar la función de vapor. Existe peligro de sufrir quemaduras, debido al vapor que sale y a las altas temperaturas que hay tanto en la superficie del tambor como en el cristal visor. Apártese un poco del aparato y espere hasta que el vapor haya desaparecido.

Accesorios

- ▶ Los accesorios pueden acoplarse o montarse solo si están expresamente autorizados por Miele. El montaje de piezas no autorizadas invalidará todo derecho de garantía.
- ▶ Tenga en cuenta que el zócalo Miele que se ha adquirido como accesorio especial se adapte a esta lavasecadora.

Miele no se hace responsable de los daños causados por no respetar las advertencias e indicaciones de seguridad.

Panel de mandos

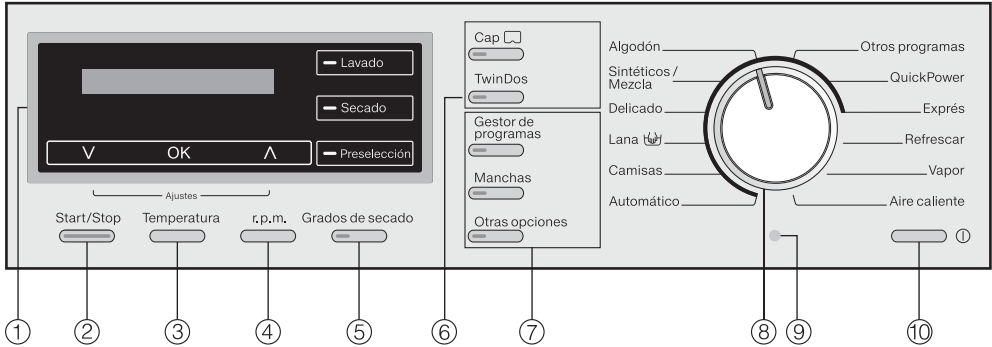

- ① **Display con teclas sensoras**
Encontrará explicaciones más detalladas en la siguiente página.
- ② **Tecla Start/Stop**
Inicia el programa seleccionado y cancela un programa en curso.
- ③ **Tecla Temperatura**
Para ajustar la temperatura de lavado deseada.
- ④ **Tecla r.p.m.**
Para ajustar las revoluciones del centrifugado.
- ⑤ **Tecla Grados de secado**
Para ajustar el grado de secado deseado.
- ⑥ **Teclas Dosificación**
Para ajustar la dosificación automática de detergente y la dosificación en cápsulas, Cap.
- ⑦ **Teclas Opciones**
Es posible añadir a los programas diferentes opciones.
- ⑧ **Selector de programas**
Para seleccionar los programas de lavado y secado.
- ⑨ **Interfaz óptica**
Para el Servicio Técnico.
- ⑩ **Tecla ①**
Para conectar y desconectar la lavasecadora. La lavasecadora se desconecta automáticamente para ahorrar energía. Se apaga 15 minutos después de finalizar el programa/ la protección antiarrugas o de la conexión, si no se realiza ninguna operación.

Manejo de la lavasecadora

Display con teclas sensoras

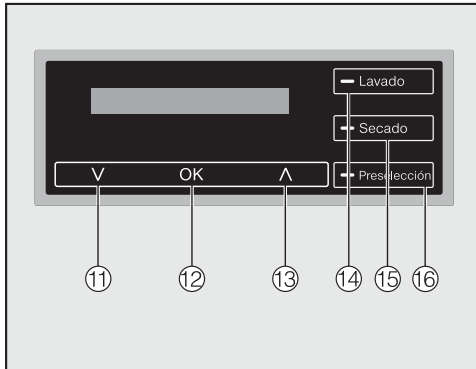

- ⑪ **Tecla sensora ∇**
Se desplaza por la lista de selección hacia abajo o disminuye los valores.
- ⑫ **Tecla sensora OK**
Confirma el programa seleccionado, un valor ajustado o abre un submenú.
- ⑬ **Tecla sensora ^**
Se desplaza por la lista de selección hacia arriba o aumenta los valores.
- ⑭ **Tecla sensora Lavado**
Para seleccionar la función Lavado
- ⑮ **Tecla sensora Secado**
Para seleccionar la función Secado
- ⑯ **Tecla sensora Preselección de inicio**
Para seleccionar la Preselección de inicio

Indicaciones básicas

De izquierda a derecha, en las indicaciones básicas de un programa de lavado se muestran los siguientes valores:

2:59 60°C 1600

- la duración del programa
- la temperatura de lavado seleccionada
- el número de revoluciones del centrifugado seleccionado

De izquierda a derecha, en las indicaciones básicas de un programa de secado se muestran los siguientes valores:

1:30 Sec. normal 1600

- la duración del programa
- el grado de secado seleccionado (solo corto)
- el número de revoluciones seleccionado para el centrifugado térmico (en caso de que el programa lo permita)

En las indicaciones básicas durante un programa de lavado y secado aparece:

- la duración del programa
- el grado de secado seleccionado (solo corto)
- la temperatura de lavado seleccionada
- el número de revoluciones del centrifugado seleccionado



Consejo: Con las teclas iluminadas ∇ y ^ se pueden activar los grados de secado seleccionados.

Ejemplos para el manejo

Cómo moverse en la lista de selección

Las flechas  en el display le indican que se trata de una lista de selección.



Pulsando la tecla sensora  se desplaza hacia abajo por la lista de selección, y pulsando la tecla sensora  se desplaza hacia arriba. El punto actual del display se activará al confirmarlo con la tecla *OK*.



Identificación del punto seleccionado



El punto de la lista de selección que haya sido seleccionado aparecerá marcado con un .

Ajustar valores numéricos



El valor aparece resaltado en blanco. Pulse la tecla  para disminuir el valor o la tecla  para aumentarlo. Con la tecla *OK* activa el valor que aparece en el display.

Abandonar un submenú

Para abandonar un submenú seleccione *Atrás* .

Uso del aparato

Con esta lavasecadora puede:

- **lavar por separado**
una carga (según el programa) de máx. 7,0 kg,
- **secar por separado**
una carga (según el programa) de máx. 4,0 kg,
o
- **lavar y secar sin interrupción**
una carga (según el programa) de máx. 4,0 kg.

Primera puesta en funcionamiento

Retirar los cartuchos de detergente del tambor

En el tambor se encuentran dos cartuchos con detergente para el sistema de dosificación automática de detergente y un codo para la manguera de desagüe.

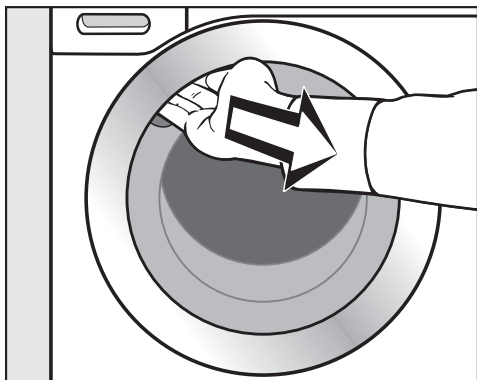

- Introduzca la mano en el hueco de agarre y tire del asa.
- Retire ambos cartuchos y el codo.

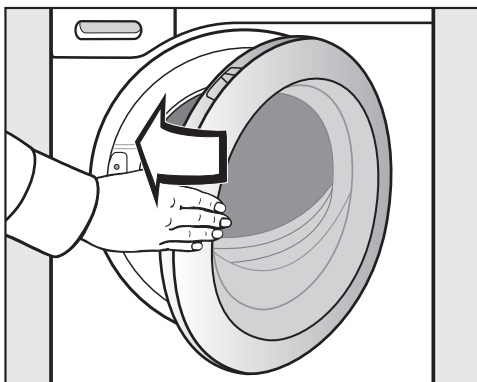

- Cierre la puerta empujándola ligeramente.

Colocar los cartuchos de detergente

El sistema de dos fases de Miele está compuesto por dos cartuchos de detergente líquido:

1. UltraPhase 1 (detergente)
2. UltraPhase 2 (potenciador)

Los cartuchos de detergente no son recargables. Podrá adquirir cartuchos nuevos a través de nuestra tienda online o en un distribuidor especializado. Deposite los cartuchos vacíos en el contenedor de reciclaje correspondiente.

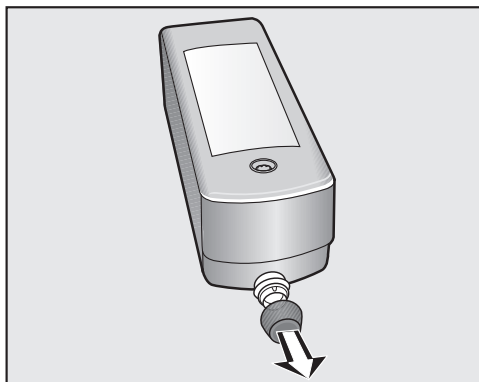

- Retire los seguros de transporte de los cartuchos de detergente.

Primera puesta en funcionamiento

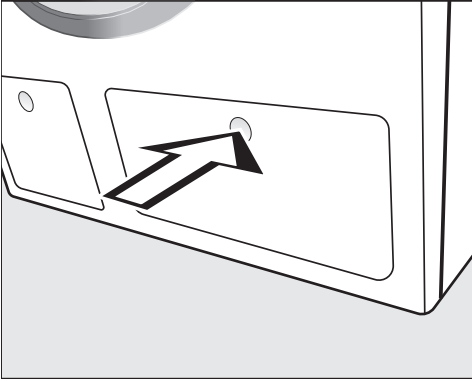

- Presione la tapa para abrir el compartimento TwinDos.

La tapa salta.

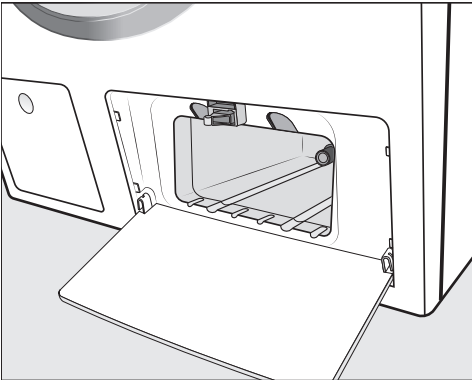

- Abra la tapa.

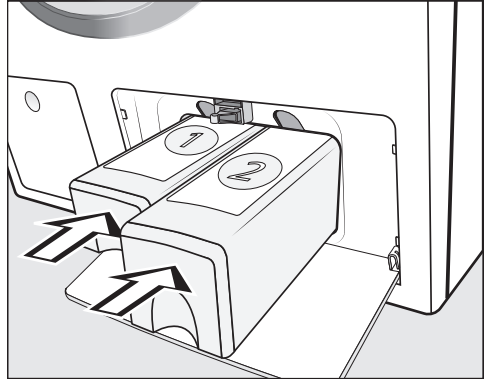

- Introduzca el cartucho de detergente **UltraPhase 1** en el **compartimento 1** y el de **UltraPhase 2** en el **compartimento 2** hasta el tope.

- Cierre la tapa.

El sistema TwinDos está preparado para funcionar.

Retirar la lámina protectora y las pegatinas

- Retire
 - la lámina protectora de la puerta,
 - todas las pegatinas (si las tiene) de la parte delantera y de la tapa.

⚠ ¡No retire las etiquetas adhesivas que encontrará al abrir la puerta (p. ej. la placa de características)!

Primera puesta en funcionamiento

 Antes de la primera utilización, cerciórese del correcto emplazamiento e instalación de la lavasecadora. En el capítulo "Emplazamiento y conexión" encontrará más indicaciones al respecto.

En esta lavasecadora se ha realizado una prueba completa de funcionamiento; por ello puede que aún haya una cierta cantidad residual de agua en el tambor.

Ajustar la lavasecadora



- Pulse la tecla .

Se ilumina la pantalla de bienvenida.

Introducir el idioma de display

Deberá introducir el idioma de display que desee. Es posible cambiar el idioma en todo momento también a través del menú "Ajustes".

deutsch  

- Pulse la tecla sensora  o  hasta que aparezca el idioma deseado en el display.
- Confirme el idioma pulsando la tecla *OK*.

Miele@home

En el display se muestra que esta lavasecadora puede conectarse al sistema Miele@home con un módulo de comunicación.

- Confirme la información con la tecla *OK*.

Retirar el seguro de transporte

En el display aparece un texto informativo recordándole que debe retirar el seguro de transporte.

 No retirar el seguro de transporte puede producir daños en la lavasecadora y en los muebles/aparatos colindantes.

Retire el seguro de transporte siguiendo las indicaciones que aparecen en el capítulo "Emplazamiento y conexión".

- Confirme que ha retirado el seguro de transporte con la tecla *OK*.

Primera puesta en funcionamiento

Iniciar el programa para el calibrado

En el display aparece el siguiente mensaje:

i Abrir  e iniciar Algodón 90°C sin prendas.

- Pulse la tecla sensora  tantas veces como sea necesario hasta que pueda leer el texto completo.

La tecla sensora *OK* se ilumina.

- Pulse la tecla sensora *OK* y confirme así el texto.

Para optimizar el consumo de agua y energía, así como los resultados de lavado y secado, es importante que la lavasecadora esté correctamente calibrada.

Para ello **deberá** realizar un programa *Algodón 90 °C* sin ropa y sin detergente.

Solo se podrá iniciar otro programa después de realizar el calibrado.

- Abra el grifo del agua.
- Gire el selector de programas a la posición *Algodón*.

No modifique ningún ajuste de los programas.

1:55 90°C 1600

- Pulse la tecla *Start/Stop*.

Se ha iniciado el programa para calibrar la lavasecadora.

En el display aparece un mensaje indicando el final:

i Puesta en marcha finalizada

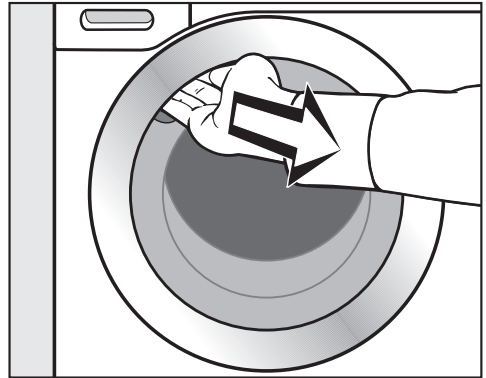

- Introduzca la mano en el hueco de agarre y tire del asa.

Consejo: Deje la puerta ligeramente abierta para que pueda secarse el tambor.

- Desconecte la lavasecadora con la tecla .

TwinDos

Esta lavasecadora está equipada con una unidad de dosificación de detergente integrada.

La unidad de dosificación de detergente puede funcionar:

1. con el sistema de dosificación de detergente de 2 fases de Miele
 - o
2. con cualquier tipo de detergente líquido y/o suavizante.

Sistema de dosificación de 2 fases de Miele

El sistema de 2 fases de Miele consta de un detergente básico (UltraPhase 1) y un potenciador de detergente (UltraPhase 2). Estos dos productos serán dosificados en diferentes momentos del proceso de lavado para obtener un resultado óptimo. El sistema de 2 fases de Miele es válido para el lavado de prendas blancas o de color. UltraPhase 1 y UltraPhase 2 están disponibles en cartuchos no reutilizables a través de nuestra tienda on line, Miele Shop, y de nuestros distribuidores. Los cartuchos vacíos deberán ser depositados en un punto limpio.

Detergente líquido/Suavizante

Para el detergente líquido y/o el suavizante, necesitará los cartuchos recargables TwinDos. Podrá adquirirlos a través de nuestra tienda online o de un distribuidor oficial Miele.

Cómo funciona TwinDos

Pulse la tecla *TwinDos* si desea activar la dosificación automática para un lavado.

En el estado de suministro, la máquina está programada para el sistema de 2 fases de Miele para un rango de dureza del agua II (👉).

Solo es necesario modificar los ajustes en caso de introducir otro detergente o de reajustar la dureza del agua. Encontrará más información al respecto en el capítulo "Ajustes", "TwinDos".

En función del detergente introducido, no será posible utilizar la dosificación automática en algunos programas. Si se encuentra, p. ej., en el sistema de 2 fases de Miele, no puede activar la dosificación automática para el programa Lana. La opción se oculta para evitar así posibles daños en las prendas de lana al ser lavadas con un detergente inadecuado.

Lavado y secado respetuosos con el medio ambiente

Consumo energético y de agua

- Utilice la cantidad máxima de carga de cada programa de lavado y secado. De esta forma, el consumo energético y de agua serán mínimos, en lo que a la cantidad total se refiere.
- Utilice el programa *Exprés* para pequeñas cantidades de ropa poco sucia.
- En caso de una carga menor, el automatismo de carga de la lavasecadora se encarga de reducir la cantidad de agua y de energía.
- Los detergentes modernos permiten el lavado con temperaturas de lavado reducidas (p. ej. 20 °C). Utilice los ajustes de temperatura correspondientes para el ahorro de energía.
- Para la correcta limpieza de la lavasecadora se recomienda realizar de vez en cuando un lavado a una temperatura mínima de 60 °C. La máquina se lo recuerda mostrando el aviso Higiene Info en el display.

Detergente

- Para dosificar la cantidad necesaria exacta utilice la dosificación automática.
- A la hora de dosificar el detergente, tenga en cuenta el grado de suciedad de la ropa.
- Emplee como máximo la cantidad de detergente que esté indicada en el envase correspondiente.

Consejo en caso de secado inmediato a máquina

Para ahorrar energía en el secado, seleccione el número máximo de revoluciones del centrifugado después del lavado, y también en caso de centrifugado térmico.

LAVADO

1. Preparar la ropa

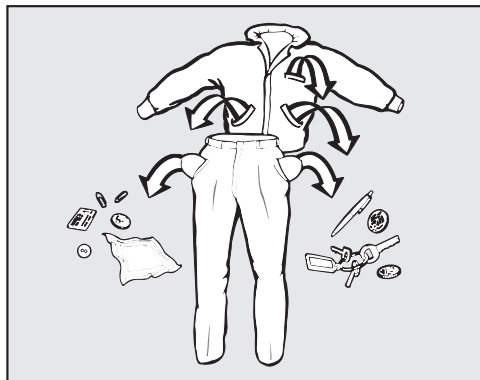

- Vacíe los bolsillos de la ropa.

⚠ Los cuerpos extraños (p. ej., clavos, monedas, clips) pueden dañar las prendas o la máquina.

Revise las prendas antes de lavarlas y retire los posibles cuerpos extraños.

Clasificar la ropa

- Clasifique la ropa por colores y por los símbolos de la etiqueta de cuidado (situada en el cuello o en la costura lateral).

Consejo: A menudo, las prendas de colores oscuros "destiñen" un poco durante los primeros lavados. Para evitar que las prendas claras se tiñan, lávelas separadas de las oscuras.

Tratamiento previo de manchas

- Trate previamente las manchas en los tejidos, a ser posible, mientras que estén frescas. Intente eliminar las manchas ligeramente con un paño que no destiña. ¡No frote!

Consejo: Las manchas especiales (sangre, huevo, café, té, etc.) pueden eliminarse generalmente con pequeños trucos que encontrará en el Diccionario de manchas de Miele, disponible para consulta en nuestra página web.

⚠ Los productos de limpieza que contengan disolventes (p. ej. gasolina de lavado) pueden dañar seriamente las piezas de material sintético.

Al manipular tejidos, asegúrese de que ninguna de las piezas de material sintético entre en contacto con el producto.

⚠ ¡En ningún caso emplee detergentes químicos (que contengan disolventes) en la lavasecadora!

Trucos generales

- En caso de cortinas: Quite los accesorios y cintas plomadas o utilice una bolsa de malla.
- Cosa o retire los aros de sujetadores descosidos.
- Cierre las cremalleras, broches y corchetes antes del lavado.
- Lave por separado las prendas de colores claros y oscuros.
- Cierre las fundas de edredones y almohadas para que no entren prendas pequeñas.

Las prendas que lleven el símbolo **no lavable** en la etiqueta no deben lavarse (símbolo de cuidado .

2. Seleccionar programa

Ajustar la lavasecadora

- Pulse la tecla .

Se conecta la iluminación del tambor.

La iluminación del tambor se apaga automáticamente transcurridos cinco minutos.

Seleccionar programa

- a través del selector de programas

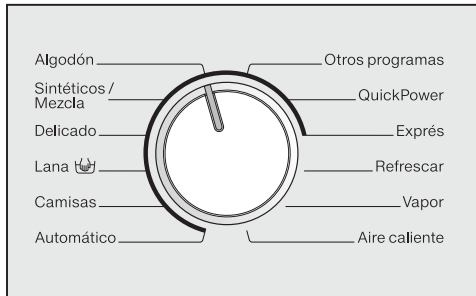

- Gire el selector de programas a la posición del programa deseado.

En el display se muestra la carga máxima correspondiente al programa seleccionado. Después el display vuelve a mostrar las indicaciones básicas.

- a través de la selección de "Otros programas"

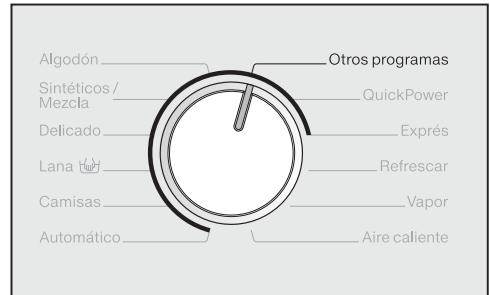

- Gire el selector de programas a la posición *Otros programas*.

En el display aparece:



- Pulse las teclas sensoras ∇ o \blacktriangle hasta que aparezca el programa deseado en el display.
- Confirme el programa con la tecla **OK**.

En el display se muestra la carga máxima correspondiente al programa seleccionado. Después el display vuelve a mostrar las indicaciones básicas.

Tenga en cuenta que el piloto de control de la tecla sensora *Secado* **no** se ilumina, de lo contrario, una vez finalizado el lavado, comienza el programa de secado correspondiente.

LAVADO

3. Cargar la lavasecadora

Abrir la puerta

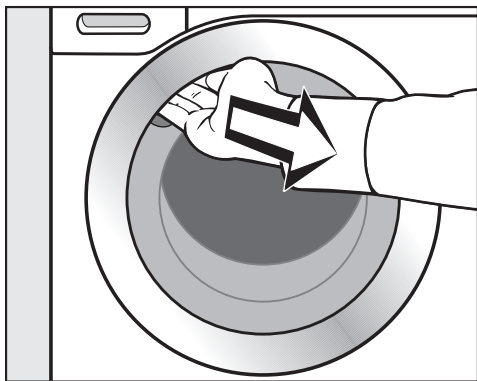

- Introduzca la mano en el hueco de agarre y tire del asa.

Compruebe que no hay animales o cuerpos extraños en el tambor antes de introducir la ropa.

- Coloque la ropa bien suelta en el tambor.

Las prendas de distinto tamaño mejoran el resultado del lavado y se distribuyen mejor durante el centrifugado.

En el caso de carga máxima, el consumo energético y de agua corresponde al menor posible tomando como referencia la carga total. Una sobrecarga reduce el resultado de lavado y fomenta la formación de arrugas.

Cerrar la puerta

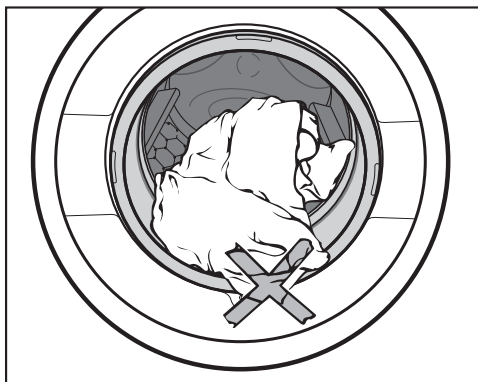

- Cerciórese de que no queden pilladas prendas entre la puerta y la junta anular.

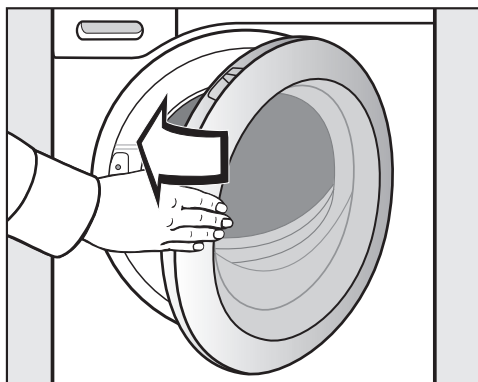

- Cierre la puerta empujándola ligeramente.

En el display se solicita el grado de suciedad de la ropa.

4. Seleccionar los ajustes del programa

Ajuste del grado de suciedad

ligeramente sucia

Sin suciedad o manchas visibles. Las prendas han acumulado p. ej. olor corporal.

suciedad normal

Suciedad y/o algunas manchas leves visibles.

con un grado de suciedad alto

Suciedad y/o manchas claramente visibles.

En el display aparece:



- Utilice las teclas sensoras \vee o \wedge para seleccionar el grado de suciedad y confirme después con *OK*.

Dependiendo del grado de suciedad ajustado varían los siguientes parámetros:

- la cantidad de detergente
- la cantidad de agua de lavado
- en caso de un grado de suciedad bajo, el tiempo se acorta
- en caso de un grado de suciedad alto, se añade automáticamente un prelavado en algunos programas.

Consejo: A través de los Ajustes puede modificar el grado de suciedad preajustado o desconectar la pregunta acerca del grado de suciedad (véase el capítulo "Ajustes", apartado "Grado de suciedad").

LAVADO

Seleccionar la temperatura

Puede modificar la temperatura preajustada de un programa de lavado.

- Pulse la tecla *Temperatura*.

En el display aparece:

Temperatura 60 °C

- Ajuste la temperatura deseada utilizando las teclas sensoras ∇ y \wedge y confirme con *OK*.

Seleccionar el número de revoluciones del centrifugado

Puede modificar el número de revoluciones del centrifugado de un programa de lavado.

- Pulse la tecla *r.p.m.*.

En el display aparece:

r.p.m. 1600 r.p.m.

- Ajuste el número de revoluciones del centrifugado utilizando las teclas sensoras ∇ y \wedge y confirme con *OK*.

Seleccionar opciones

Puede complementar los programas con ayuda de los extras.

Gestor de programas



Manchas



Otras opciones

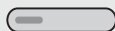

- Seleccione la opción deseada con las teclas *Gestor de programas*, *Manchas* u *Otras opciones*.

El piloto de control de la tecla se ilumina.

En caso de que no pueda seleccionar una opción, se debe a que no está permitida para ese programa de lavado (ver capítulo "LAVADO", "Opciones").

Seleccionar Preselección de inicio

Con la Preselección de inicio puede determinar cuándo comienza un programa.

- Si lo desea, ajuste una preselección de inicio.

Encontrará más información al respecto en el capítulo "Preselección de inicio".

5. Dosificar el detergente

Puede añadir detergente a través de TwinDos **(A)**, del cajetín de detergente **(B)** o de la dosificación en cápsulas **(C)**.

(A) TwinDos

Al utilizar por primera vez el sistema TwinDos, se le preguntará sobre los ajustes de fábrica. En el display aparece:

UltraPhase 1+2 ajustados para dureza media del agua. Modificar en "Ajustes"/"TwinDos"

- Pulse la tecla sensora ∇ tantas veces como sea necesario hasta que pueda leer el texto completo.
- Confirme el texto con la tecla *OK*.

Sistema de dosificación de 2 fases de Miele

La dosificación de los detergentes UltraPhase 1 y UltraPhase 2 depende de la mezcla de colores de la colada.

- Pulse la tecla *TwinDos*.

para ropa blanca ✓ 

- Utilice las teclas sensoras ∇ y \wedge para seleccionar la mezcla de colores de la colada y confirme con *OK*.

Los detergentes UltraPhase 1 y UltraPhase 2 se dosifican correspondientemente.

Detergente líquido/Suavizante

Es posible utilizar otros detergentes líquidos/suavizantes, para ello necesitará los cartuchos recargables TwinDos (accesorios especiales).

Se deberán realizar los ajustes correspondientes en la electrónica de la lavasecadora. Ver capítulo "Ajustes", apartado "TwinDos".

- Pulse la tecla *TwinDos*.

En el display se muestra, marcado con un gancho (✓), el tipo de detergente más recomendable. En caso de que ambos, el detergente y el suavizante recargados, sean además recomendables (p. ej. detergente para prendas de color y detergente para ropa blanca), será posible seleccionar cualquiera de los dos.

Ambos productos ✓ 

- Confirme o modifique la selección.

El detergente y/o el suavizante serán dosificados según el programa de lavado correspondiente.

Uso de sal quitamanchas

En caso de que sea necesario emplear adicionalmente sal quitamanchas, existen dos posibilidades:

- Colocación de la cápsula de quitamanchas.
- Introducir la sal quitamanchas en el compartimento  del cajetín del detergente.

LAVADO

Ⓑ Cajetín del detergente

En caso de detergente insuficiente:

- la ropa no se limpia y se vuelve gris y dura con el transcurso del tiempo.
- se forman manchitas de grasa en la ropa.
- se forman incrustaciones de cal en las resistencias calefactoras.

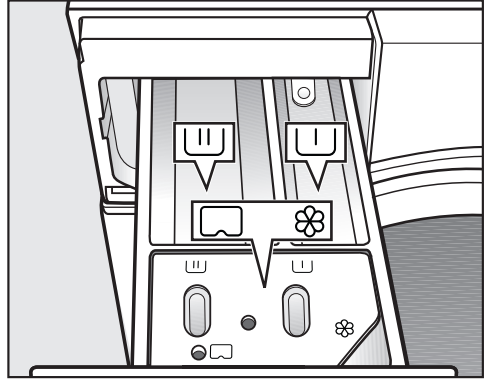

En caso de demasiado detergente:

- se forma demasiada espuma por lo que la mecánica de lavado será menor y los resultados de lavado, aclarado y centrifugado peores.
- aumenta el consumo de agua debido a que se añade automáticamente un ciclo de aclarado adicional.
- la carga medioambiental es mayor.



- Extraiga el cajetín e introduzca el detergente en los compartimentos.



Detergente para el prelavado (distribución recomendada de la cantidad total de detergente: 1/3 en el compartimento  y 2/3 en el compartimento )



Detergente para el lavado incluido el remojo



Suavizante, apresto, almidón líquido y cápsula

Encontrará más información acerca de los detergentes y su dosificación en el capítulo "LAVADO", apartado "Detergente".

© Dosificación en cápsulas

Existen cápsulas con tres tipos diferentes de contenido:

- ☼ = Productos para el cuidado de las prendas (p. ej. suavizante, producto para la impermeabilización)
- ☼ = Aditivo (p. ej. potenciador de detergente)
- ☼ = Detergente (solo para el lavado principal)

Cada cápsula contiene la cantidad exacta necesaria para realizar un lavado.

Puede adquirir las cápsulas a través de nuestra tienda on line (www.miele-shop.com), a través del Servicio Post-venta o de un distribuidor Miele especializado.

⚠ Mantener las cápsulas de detergente fuera del alcance de los niños.

Conectar la dosificación de detergente en cápsulas

- Pulse la tecla **Cap** ☼

En el display se muestra el primer tipo de cápsula disponible para el programa.



- Seleccione el tipo de cápsula deseado pulsando **∨** y **∧** y confirme con **OK**.

Introducir cápsula

- Abra el cajetín del detergente.

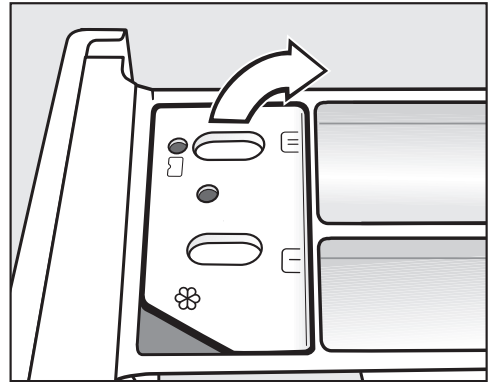

- Abra la tapa del compartimento ☼/☼.

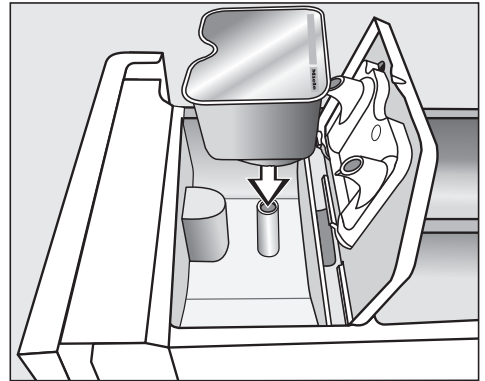

- Presione firmemente la cápsula.

LAVADO

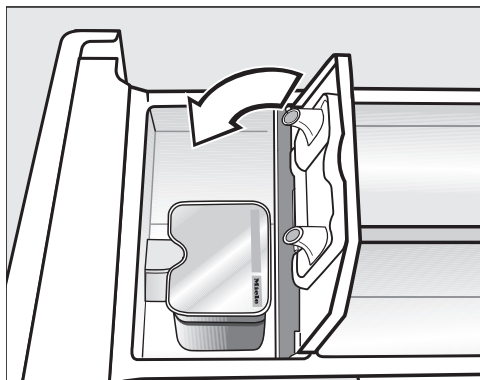

- Cierre la tapa y presiónela firmemente.
- Cierre el cajetín del detergente.

Al colocar la cápsula en el cajetín del detergente esta se abre. En caso de no utilizarla, retírela, podría caducarse.

Deseche la cápsula y no vuelva a utilizarla.

El contenido de la cápsula se añadirá al programa de lavado en el momento pertinente.

La entrada de agua en el compartimento ☼ tiene lugar, en la dosificación con cápsulas, a través de la cápsula.

En caso de utilizar una Cap, ponga el suavizante en el compartimento ☼.

- Retire la cápsula vacía al finalizar el programa.

Por motivos técnicos queda una cantidad residual de agua en la cápsula.

Desconectar / modificar la dosificación de cápsulas

- Pulse la tecla sensora Cap ☐ y siga las indicaciones que aparecen en el display.

6. Iniciar un programa

- Pulse la tecla parpadeante *Start/Stop*.

La puerta se bloquea (señalizado mediante el símbolo  en el display) y comienza el programa de lavado.

En el display se muestra el estado del programa.

 Lavado 1:39 h

La lavasecadora le informa sobre la fase del programa alcanzada y la duración restante.

Si se ha seleccionado una Preselección de inicio, se muestra en el display.

La iluminación del tambor se desconecta después de iniciar un programa.

7. Fin del programa

Después de finalizar el programa, durante la protección antiarrugas, el tambor se mueve durante hasta 30 minutos más. La puerta permanece bloqueada y en el display la indicación cambia a:

 Prot. antiarrug. / Fin

 Pulsar *Start/Stop*

- Pulse la tecla *Start/Stop*.

La puerta se desbloquea.

Al finalizar la protección antiarrugas, la puerta se desbloquea automáticamente.

- Tire de la puerta.
- Saque la ropa.

En caso de olvidar alguna prenda en el tambor, en el siguiente lavado podría encogerse o teñir otras prendas. ¡No olvide ninguna prenda en el tambor!

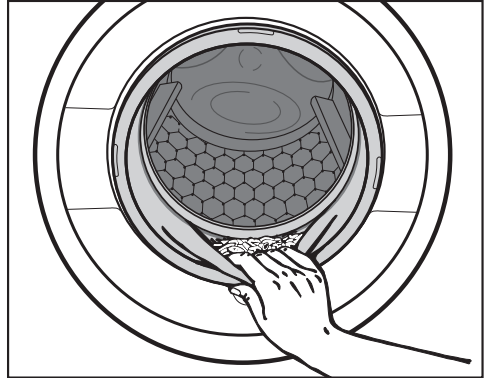

- Compruebe que la junta anular de la puerta no presente cuerpos extraños.

Consejo: Deje la puerta ligeramente abierta para que pueda secarse el tambor.

- Desconecte la lavasecadora con la tecla .
- En caso de haber utilizado detergente en cápsulas, retire la cápsula del cajetín de detergente.

Consejo: Deje el cajetín de detergente ligeramente abierto para que pueda secarse.

LAVADO

Centrifugado

Programa	r.p.m.
Algodón	1600
Sintéticos/Mezcla de algodón	1200
Delicado	900
Lana	1200*
Camisas	900
Automático	1400
QuickPower	1600
Exprés	1200
Vaqueros	900
Ropa oscura	1200
Outdoor	800
Impermeabilizar	1000
Ropa de deporte	1200
Zapatillas de deporte	800
Seda	600*
Plumas	1200
Cortinas	600
Almohadas	1200
Algodón antiséptico	1600
Desagüe/Centrifugado	1600
Solo aclarado/almidonado	1600*

Número de revoluciones del centrifugado final

En el display aparece el número de revoluciones del centrifugado óptimo para cada programa de lavado. En la tabla de programas el * indica que el número máximo de revoluciones no es el número óptimo de revoluciones.

Es posible reducir el número de revoluciones del centrifugado. En cualquier caso no podrá seleccionarse un valor superior al que está marcado en la tabla como valor máximo de revoluciones del centrifugado final.

Aclarado centrifugado

La ropa se centrifuga después del lavado principal y entre los distintos ciclos de aclarado. Si se reduce el número de revoluciones del centrifugado final, el número de revoluciones para el aclarado centrifugado también se reduce en caso de estar disponible. En el programa *Algodón*, se añade un ciclo de aclarado adicional en caso de seleccionar un número de revoluciones inferior a 700 rpm.

Desactivar el centrifugado final (Parada de aclarados)

- Con ayuda de la tecla *r.p.m.* seleccione el ajuste  (parada de aclarados).

Las prendas permanecen en agua después del último aclarado. De esta forma, se evita la formación de arrugas si las prendas no se extraen de la lavasecadora inmediatamente después de finalizar el programa.

Comenzar el centrifugado:

- Con la tecla *r.p.m.* podrá seleccionar el centrifugado deseado y confirmarlo después con *OK*.

Se realizará un centrifugado con el ajuste realizado.

o

- Inicie el aclarado final con la tecla *Start/Stop*.

Se realizará un centrifugado con el número máximo de revoluciones del programa seleccionado.

El programa finaliza:

- Con ayuda de la tecla *r.p.m.* seleccione el ajuste 0 *r.p.m.* (sin centrifugado) y confirme con la tecla sensora *OK*.

El agua se evacua.

Desactivar el Aclarado centrifugado y el Centrifugado final

- Pulse la tecla *r.p.m.*.
- Seleccione el ajuste 0 *r.p.m.*.

El agua se evacua tras el último aclarado y se conecta la protección antiarrugas.

Con este ajuste, se añade un aclarado adicional en algunos programas.

LAVADO

Relación de programas

Algodón		de 90 °C a frío	máximo 7,0 kg*
Prendas	Camisetas, ropa interior, mantelerías etc., prendas de algodón, lino o tejidos mixtos		
Consejo	Los ajustes 60 °C /40 °C se diferencian de $\langle 60^{\circ}\text{C} \rangle / \langle 40^{\circ}\text{C} \rangle$ mediante: <ul style="list-style-type: none">– tiempos de desarrollo de programa más cortos– tiempos de mantenimiento de la temperatura más largos– mayor consumo de energía En caso de necesidades higiénicas especiales, utilizar el programa <i>Algodón antiséptico</i> .		
Indicación para institutos de investigación: programas de prueba según EN 60456			
Sintéticos/Mezcla de algodón		de 60 °C a frío	máximo 3,5 kg*
Prendas	Para tejidos de fibras sintéticas, tejidos mixtos o algodón aprestado de fácil cuidado		
Consejo	En caso de tejidos que se arruguen con facilidad, reduzca el número de revoluciones del centrifugado final.		
Delicado		de 60 °C a frío	máximo 2,0 kg*
Prendas	Para tejidos delicados de fibras sintéticas, tejidos mixtos, seda artificial, viscosa		
Consejo	En caso de tejidos que se arruguen con facilidad, desactivar el centrifugado.		
Lana 		de 40 °C a frío	Máximo 2,0 kg
Prendas	Tejidos de lana o mezcla de lana		
Consejo	En caso de tejidos que se arruguen con facilidad, preste atención al número de revoluciones del centrifugado final.		

LAVADO

Camisas		de 60 °C a frío	Máximo 1,0 kg/2,0 kg
Prendas	Camisas y blusas de algodón y tejidos mezcla de algodón		
Consejo	<ul style="list-style-type: none"> – En función de la suciedad, trate previamente los cuellos y puños. – Poner del lado del revés las camisas y las blusas, cerrar los botones, doblar hacia el interior cuellos y puños. – Lave las camisas y blusas de seda en el programa <i>Seda</i> . – Al desconectar la opción preajustada <i>Alisar extra</i>, aumenta la carga máxima a 2,0 kg. 		
Automático		de 40 °C a frío	máximo 5,0 kg*
Prendas	Carga de ropa separada por colores para los programas <i>Algodón</i> y <i>Sintéticos/Mezcla de algodón</i>		
Consejo	Para cada carga de ropa se alcanza siempre el cuidado de la ropa y efecto de limpieza óptimos mediante parámetros de lavado adaptados automáticamente (p. ej. nivel de agua, ritmo de lavado y perfil de centrifugado).		
QuickPower		de 60 °C a 40 °C	máximo 4,0 kg*
Prendas	Para prendas con un grado de suciedad normal, que también pueden ser lavadas en el programa <i>Algodón</i> .		
Consejo	Se consigue un lavado rápido y eficaz de las prendas, gracias a un humedecimiento de la ropa y un ritmo de lavado especiales.		
Exprés		de 40 °C a frío	Máximo 3,5 kg
Prendas	Tejidos de algodón que apenas hayan sido usados o con muy poca suciedad		
Refrescar	⇨ "Relación de programas - SECADO"		
Vapor	⇨ "Relación de programas - SECADO"		
Aire caliente	⇨ "Relación de programas - SECADO"		

LAVADO

Otros programas

Vaqueros		de 60 °C a frío	Máximo 3,0 kg
Consejo	<ul style="list-style-type: none">– Lave las prendas vaqueras del revés.– A menudo, las prendas vaqueras destiñen ligeramente al lavarse por primera vez. Por ello lave las prendas claras y oscuras por separado.– Cierre botones y cremalleras antes del lavado.		
Ropa oscura		de 60 °C a frío	Máximo 3,0 kg
Prendas	Ropa negra y oscura de algodón, tejidos mixtos		
Consejo	Lavar dados la vuelta.		
Outdoor		de 40 °C a frío	Máximo 2,5 kg
Prendas	Prendas funcionales como chaquetas y pantalones outdoor con membranas tipo Gore-Tex [®] , SYMPATEX [®] , WINDSTOPPER [®] etc.		
Consejo	<ul style="list-style-type: none">– Cierre las cremalleras, broches y corchetes antes del lavado.– No utilice suavizante.– En caso necesario, las prendas Outdoor pueden ser tratadas posteriormente en el programa <i>Impermeabilizar</i>. No se recomienda impermeabilizar después de cada ciclo de lavado.		
Impermeabilizar		40 °C	Máximo 2,5 kg
Prendas	Para el tratamiento posterior de microfibras, prendas de esquí o mantelerías compuestas principalmente por fibras sintéticas, para conseguir un efecto que repele el agua y la suciedad.		
Consejo	<ul style="list-style-type: none">– Las prendas deben estar recién lavadas y centrifugadas o secas.– Para conseguir un efecto óptimo, debe incluirse un tratamiento térmico posterior, que puede realizarse mediante el secado en una lavasecadora o mediante planchado.		

LAVADO

Ropa de deporte		de 60 °C a frío	máximo 2,5 kg*
Prendas	Prendas de deporte como camisetas y pantalones, ropa de deporte de microfibra y fleece.		
Consejo	<ul style="list-style-type: none"> – No utilice suavizante. – Observe las indicaciones del fabricante referentes al cuidado de las prendas. 		
Zapatillas de deporte		de 40 °C a frío	máximo 2 pares
Prendas	Zapatillas de deporte (que no sean de piel)		
Consejo	<ul style="list-style-type: none"> – Tenga siempre en cuenta los consejos del fabricante. – No utilice suavizante. – Retire con un cepillo los restos grandes de suciedad. – Para eliminar el polvo, se realiza automáticamente un prelavado sin detergente. 		
Seda 		de 30 °C a frío	Máximo 1,0 kg
Prendas	Seda y todos los tejidos de lavado a mano que no contengan lana		
Consejo	Lave las medias y los sujetadores en una bolsa especial para lavadora.		
Plumas		de 60 °C a frío	Máximo 2,5 kg
Prendas	Chaquetas, sacos de dormir, almohadas y otras prendas con relleno de plumón		
Consejo	<ul style="list-style-type: none"> – Antes del lavado, retirar el aire de la ropa para evitar la formación excesiva de espuma. Para ello meta la ropa a presión en una bolsa de lavado muy estrecha o ate la ropa con una cinta lavable. – Tenga en cuenta la etiqueta de cuidado. 		









LAVADO

Cortinas		de 40 °C a frío	Máximo 2,0 kg
Prendas	Cortinas que según las indicaciones del fabricante sean aptas para el lavado a máquina.		
Consejo	<ul style="list-style-type: none"> – Seleccione la opción <i>Prelavado</i> para eliminar el polvo. – En caso de cortinas que se arrugan con facilidad, reduzca el número de revoluciones del centrifugado o desactive el centrifugado por completo. – Retire los accesorios de las cortinas. 		
Almohadas		de 60 °C a frío	2 almohadas (40 x 80cm) o 1 almohada (80 x 80 cm)
Prendas	Almohadas lavables con relleno sintético		
Consejo	<ul style="list-style-type: none"> – Antes del lavado, retirar el aire de la ropa para evitar la formación excesiva de espuma. Para ello meta la ropa a presión en una bolsa de lavado muy estrecha o ate la ropa con una cinta lavable. – Tenga en cuenta la etiqueta de cuidado. 		
Algodón antiséptico		de 90 °C a 60 °C	máximo 7,0 kg*
Prendas	Prendas de algodón o lino, que entran en contacto directo con la piel o que requieren un tratamiento higiénico especial, p. ej. ropa interior, sábanas o fundas.		
Consejo	Tenga en cuenta la etiqueta de cuidado del fabricante.		
Desagüe/Centrifugado		máximo 7,0 kg*	
Consejo	<ul style="list-style-type: none"> – Solo Desagüe: Ajuste el número de revoluciones a 0 r.p.m.. – Tenga en cuenta el número de revoluciones ajustado. 		



Solo aclarado/almidonado		máximo 7,0 kg*
Prendas	<ul style="list-style-type: none"> – Para aclarar prendas lavadas a mano – Para almidonar manteles, servilletas, ropa de trabajo 	
Consejo	<ul style="list-style-type: none"> – En caso de tejidos que se arruguen con facilidad, preste atención al número de revoluciones del centrifugado final. – Las prendas a almidonar deben estar recién lavadas, pero sin suavizante. – Conseguirá un resultado óptimo de lavado con dos procesos de aclarado activando la opción <i>Agua plus</i>. En el ajuste <i>Agua plus</i> se debe activar un aclarado adicional, tal y como se describe en el capítulo "Ajustes". 	
Aire frío	⇨ "Relación de programas - SECADO"	
Aclarar pelusas	⇨ Apartado "Programa Aclarar pelusas"	
Limpieza de la máquina	75 °C	sin carga
<p>Al lavar a menudo a bajas temperaturas existe el riesgo de formación de gérmenes en la lavasecadora.</p> <p>Al limpiar la lavasecadora disminuye significativamente la cantidad de gérmenes, hongos y biofilms, y se evita la formación de olores.</p>		
Consejo	<ul style="list-style-type: none"> – Conseguirá un resultado óptimo utilizando el producto limpiamáquinas Miele. De forma alternativa se puede utilizar un detergente universal en polvo. – Dosifique el limpiamáquinas o el detergente universal directamente en el tambor. – No introduzca ropa. La limpieza se lleva a cabo con el tambor vacío. 	

LAVADO

Desarrollo del programa

	Lavado principal		Aclarados		Centrifuga- do
	Nivel de agua	Ritmo de lavado	Nivel de agua	Aclarados	
Algodón		Ⓐ		2-4 ¹⁾²⁾	✓
Sintéticos/Mezcla de algodón		Ⓑ		2-3 ²⁾	✓
Delicado		Ⓒ		2-3 ²⁾	✓
Lana		Ⓔ		2	✓
Camisas		Ⓒ		3	✓
Automático		Ⓐ Ⓑ		2-3 ²⁾	✓
QuickPower		Ⓐ		1	✓
Exprés		Ⓐ		1	✓
Vaqueros		Ⓑ		2-3 ²⁾	✓
Ropa oscura		Ⓑ		3-4 ²⁾	✓
Outdoor		Ⓒ		3	✓
Impermeabilizar	-	Ⓑ		1	✓
Ropa de deporte		Ⓒ		2	✓
Zapatillas de deporte ³⁾		Ⓓ		2	✓
Seda		Ⓔ		2	✓
Plumas ⁴⁾		Ⓒ		3	✓
Cortinas		Ⓒ		3	✓
Almohadas ⁴⁾		Ⓒ		3	✓
Algodón antiséptico		Ⓐ		2-3 ²⁾	✓
Solo aclarado/almidonado	-	-		1-2 ⁵⁾	✓

Encontrará la leyenda en la siguiente página.

-  = Nivel de agua bajo
-  = Nivel de agua intermedio
-  = Nivel de agua alto
- Ⓐ = Ritmo intenso
- Ⓑ = Ritmo normal
- Ⓒ = Ritmo Sensitiv
- Ⓓ = Ritmo mecedor
- Ⓔ = Ritmo Lavado a mano
- ✓ = Se lleva a cabo
- = No se lleva a cabo

La lavasecadora dispone de un control totalmente automático con un automatismo de carga. La lavasecadora calcula automáticamente el consumo de agua necesario en función de la cantidad de ropa introducida y la capacidad de absorción de esta.

Los desarrollos de programa indicados en este capítulo se refieren siempre al programa base con carga máxima. Las opciones que se pudieran seleccionar, no se han tenido en cuenta.

El display de la lavasecadora informa en cualquier momento de la fase en la que se encuentra el programa.

Particularidades en el desarrollo del programa

Protección antiarrugas

El tambor se mueve hasta 30 minutos después de que haya finalizado el programa para evitar la formación de arrugas.

Excepción: en los programas *Lana* y *Seda* no se realiza protección antiarrugas.

La lavasecadora se puede abrir en cualquier momento.

¹⁾ A partir de una temperatura seleccionada de 60 °C o más, así como de temperaturas <40°C> y <60°C>, se realizan 2 aclarados. En caso de seleccionar una temperatura inferior a 60 °C, se realizan 3 aclarados.

²⁾ Se realiza un aclarado adicional cuando:

- se forma demasiada espuma en el tambor
- el número de revoluciones del centrifugado final es inferior a 700 r.p.m.
- se selecciona 0 r.p.m. (Sin centrifugado)

³⁾ Prelavado: para eliminar el polvo, se realiza automáticamente un prelavado sin detergente.

⁴⁾ Centrifugado fuerte: antes del lavado, se realiza un centrifugado fuerte para retirar el aire del relleno.

⁵⁾ Se añade un aclarado adicional con: la opción Agua Plus, en caso de estar activado, tal y como se describe en el capítulo "Ajustes".

LAVADO

Algodón y Sintéticos/Mezcla de algodón

El sistema PowerWash 2.0 desarrollado por Miele actúa en el programa de lavado *Algodón* con cargas pequeñas o medianas y en el programa de lavado *Sintéticos/Mezcla*.



Funcionamiento

En todos los procesos de lavado se utiliza más agua del que la ropa puede absorber. Y se debe calentar la cantidad total de agua.

Con el sistema PowerWash 2.0 se utiliza tan solo un poco más de agua del que la ropa puede absorber. El agua que no es absorbido por la ropa calienta el tambor y las prendas y vuelve continuamente a pulverizarse sobre la ropa, lo que reduce el consumo de energía.

Activación

Para comenzar el programa de lavado la lavasecadora informa sobre la carga. El sistema PowerWash 2.0 se activa automáticamente, si se cumplen los siguientes requisitos:

- en el programa *Algodón* una carga pequeña o mediana y en el programa *Sintéticos/Mezcla*.
- la temperatura seleccionada no puede superar los 60 °C.
- el número de revoluciones del centrifugado no puede estar por debajo de 600 r.p.m.
- No es posible seleccionar la dosificación de detergente en cápsulas ,  para el lavado principal.

El sistema PowerWash 2.0 no se activa si se han seleccionado ciertas opciones (p. ej. Prelavado, Agua plus)

Particularidades

– La fase de remojo

Al comienzo del programa la lavasecadora centrifuga algunas veces. Durante el centrifugado se vuelve a pulverizar las prendas con el agua extraído durante el centrifugado, hasta conseguir que se humedezcan completamente.

Al finalizar la fase de remojo, se ajusta el nivel de agua óptimo. En caso necesario, la lavasecadora evacúa parte del agua y añade un poco de agua limpia.

- #### – Ruidos en la fase de calentamiento
- Durante el calentamiento de las prendas y del tambor se pueden producir ruidos inhabituales (gorgoteos).

– Dosificación de detergente

Tenga en cuenta siempre realizar una dosificación adecuada del detergente (cargas de prendas pequeñas). Para ello, utilice la función TwinDos.

Opciones

A través de las teclas *Gestor de programas*, *Manchas* u *Otras opciones* se puede seleccionar o eliminar la selección de las opciones.

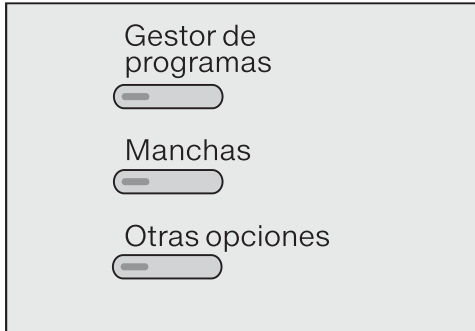

Ejemplo:

- Presione la tecla *Gestor de programas*.

En el display aparece p. ej.:



- Pulse las teclas sensoras \vee o \wedge hasta que aparezca la opción deseada en el display.
- Confirme con la tecla *OK*.

El piloto de control de la tecla se ilumina.

No se pueden seleccionar todas las opciones para todos los programas de lavado. En la tabla "Visión general de las opciones" encontrará información al respecto.

Gestor de programas

El Gestor de programas le permite adaptar los programas a sus necesidades.

Corto

Para prendas poco sucias, sin manchas visibles.

Se acorta el tiempo del lavado principal.

Intensivo

Para prendas especialmente sucias y resistentes. Se consigue un resultado de lavado óptimo gracias a un refuerzo de la mecánica de lavado y a la introducción de mayor energía térmica.

ECO

El consumo energético se ha reducido manteniendo el mismo resultado de lavado, gracias a una prolongación del tiempo de lavado y, a la vez, una disminución de la temperatura.

Extra delicado





Se reduce el ritmo de lavado para disminuir la formación de arrugas.

Silencio plus

Se reduce el ruido durante el lavado. Utilice esta función cuando desee realizar un lavado durante los tiempos de descanso. La opción "Parada de aclarados" se activa y se prolonga la duración del programa.

LAVADO

AllergoWash

En el caso de ser necesario cumplir requisitos higiénicos especiales. Aumentando el consumo energético se prolongan los tiempos de mantenimiento de la temperatura e introduciendo una mayor cantidad de agua se optimiza el resultado de lavado. Las prendas deben ser aptas para el secado a máquina   y para el planchado  .

Manchas

Para un tratamiento óptimo de las prendas con manchas, en los programas propios, puede seleccionar entre diferentes tipos de manchas. El programa se ajustará a las manchas de las prendas. Hay un tipo de mancha seleccionable para cada lavado.





En algunos casos, al seleccionar el tipo de mancha aparecen textos informativos que le servirán de gran ayuda.

- Confirme las informaciones con las teclas OK.

Otras opciones

Alisar con vapor

Para reducir la formación de arrugas, al finalizar el programa, se introduce vapor en el tambor. Para un resultado óptimo, reduzca la carga un 50%. Para esta función, la ropa debe tener un grado de humedad residual concreto. Para ello, se ajusta el número de revoluciones del centrifugado final.

Las prendas exteriores deben ser aptas para el secado a máquina   y para la plancha  .

Agua plus

Se incrementa el nivel de agua durante el lavado y durante el aclarado.

Puede modificar el nivel del agua en el aclarado, tal y como se describe en el capítulo "Ajustes", apartado "Nivel Agua plus".

Prelavado

Para el lavado de prendas muy sucias, p. ej. de polvo, arena.

Remojo

Para tejidos con un grado de suciedad muy alto y con manchas albuminosas.

Puede seleccionar un tiempo de remojo de entre 30 minutos y 5 horas en pasos de 30 minutos, tal y como se describe en el capítulo "Ajustes".

El tiempo ajustado de fábrica es de 30 minutos.

Visión general de las opciones

	Gestor de programas						Otras opciones			
	Corto	Intensivo	ECO	Extra delicado	Silencio plus	Allergo Wash	Alisar con vapor	Agua plus	Prelavado	Remojo
Algodón	✓	✓	✓	✓	✓	✓	✓	✓	✓	✓
Sintéticos/Mezcla de algodón	✓	✓	✓	✓	✓	✓	✓	✓	✓	✓
Delicado	✓	✓	✓	✓	✓	✓	✓	✓	✓	✓
Lana	-	-	-	-	✓	-	-	-	-	-
Camisas	✓	✓	✓	✓	✓	✓	✓ ¹⁾	✓	✓	✓
Automático	✓	✓	✓	✓	✓	✓	✓	✓	✓	✓
QuickPower	-	-	-	-	-	-	✓	✓	-	-
Exprés	✓	-	-	-	✓	-	✓	-	-	-
Vaqueros	✓	✓	✓	✓	✓	✓	✓	✓	✓	✓
Ropa oscura	✓	✓	✓	✓	✓	✓	✓	✓	✓	✓
Outdoor	✓	✓	✓	✓	✓	✓	-	✓	✓	✓
Impermeabilizar	-	-	-	-	✓	-	-	-	-	-
Ropa de deporte	✓	✓	✓	✓	✓	✓	-	✓	✓	✓
Zapatillas de deporte	-	-	-	✓	✓	-	-	✓	✓	-
Seda	-	-	-	-	✓	-	-	-	-	-
Plumas	-	✓	✓	✓	✓	✓	-	✓	✓	-
Cortinas	-	✓	✓	✓	✓	✓	✓	✓	✓	-
Almohadas	-	✓	✓	✓	✓	✓	-	✓	✓	-
Algodón antiséptico	-	-	-	-	✓	-	✓	✓	✓	✓
Solo aclarado/almidonado	-	-	-	-	✓	-	-	✓	-	-

✓ se pueden seleccionar - no seleccionable

¹⁾ se puede eliminar la selección

LAVADO

Detergente

Puede utilizar cualquier detergente que sea apto para lavadoras de uso doméstico. Las indicaciones de uso y de dosificación se encuentran en el envase del detergente.

Orientación para la dosificación

Para dosificar el detergente utilice la orientación de dosificación proporcionada por el fabricante del detergente (p.ej. la bola dosificadora), especialmente con la dosificación de detergentes líquidos.

La dosificación depende:

- del grado de suciedad de la ropa
- de la cantidad de ropa
- de la dureza de agua
Si desconoce el grado de dureza consulte a la empresa de abastecimiento de agua.

Definir el grado de suciedad

- ligeramente sucia
Sin suciedad o manchas visibles. Las prendas han acumulado p. ej. olor corporal.
- suciedad normal
Suciedad y/o algunas manchas leves visibles.
- con un grado de suciedad alto
Suciedad y/o manchas claramente visibles.

Descalcificador de agua

En los rangos de dureza II y III puede añadir descalcificador de agua para ahorrar detergente. La dosificación correcta se indica en el envase. Introduzca primero el detergente y, a continuación, el descalcificador.

De esta forma, puede dosificar el detergente como para el rango de dureza I.

Dureza del agua



Rango de dureza	Dureza total en mmol/l	dureza alemana°d
blanda (I)	0 – 1,5	0 – 8,4
media (II)	1,5 – 2,5	8,4 – 14
dura (III)	Superior a 2,5	superior a 14

Envases de recarga

En la medida de lo posible, compre siempre detergentes con envases recargables para contribuir a la reducción de los desechos.

Recomendación detergente Miele

Los detergentes de Miele han sido creados específicamente para nuestras máquinas. Puede adquirirlos a través de nuestra tienda online, www.miele-shop.com, directamente a través de nuestro Servicio Técnico o en un distribuidor Miele especializado.

	Miele UltraPhase 1 / 2	Miele Cap 	Miele Cap 	Miele Cap 
Algodón	✓	-	Ⓕ	Ⓗ
Sintéticos/Mezcla de algodón	✓	-	Ⓕ	Ⓗ
Delicado	✓	-	Ⓕ	-
Lana	-	Ⓓ	-	-
Camisas	✓	-	Ⓕ	Ⓗ
Automático	✓	-	Ⓕ	Ⓗ
QuickPower	✓	-	-	-
Exprés	✓	-	-	-
Vaqueros	✓	-	Ⓕ	-
Ropa oscura	✓	-	Ⓕ	-
Outdoor	-	Ⓒ	-	-
Impermeabilizar	-	-	Ⓖ	-
Ropa de deporte	-	Ⓐ	-	-
Zapatillas de deporte	-	Ⓐ	-	-
Seda	-	Ⓔ	-	-
Plumas	-	Ⓑ	-	-
Cortinas	✓	-	-	Ⓗ
Almohadas	✓	-	-	-
Algodón antiséptico	✓	-	Ⓕ	Ⓗ
Solo aclarado/almidonado	-/-	-/-	Ⓕ/-	-/-

✓ recomendable

- no recomendable

Ⓐ Sport (Deporte)

Ⓑ Plumas

Ⓒ Outdoor

Ⓓ WoolCare (Lana)

Ⓔ SilkCare (Seda)

Ⓕ Suavizante

Ⓖ Impermeabilizar

Ⓗ Booster (quitamanchas)

LAVADO

Recomendaciones de detergente conforme a la normativa europea nº 1015/2010

Las recomendaciones son válidas para los rangos de temperaturas que se describen en el capítulo "LAVADO", "Relación de programas".

	Universal	Color	Delicado y lana	Detergente
		especial		
Algodón	✓	✓	-	-
Sintéticos/Mezcla de algodón	-	✓	-	-
Delicado	-	-	✓	-
Lana	-	-	✓	✓
Camisas	✓	✓	-	-
Automático	-	✓	-	-
QuickPower	✓	✓	-	-
Exprés	-	✓ ¹⁾	-	-
Vaqueros	-	✓ ¹⁾	-	-
Ropa oscura	-	✓ ¹⁾	-	-
Outdoor	-	-	✓	✓
Ropa de deporte	-	-	✓	✓
Zapatillas de deporte	-	✓ ¹⁾	-	-
Seda	-	-	-	✓
Plumas	-	-	✓ ¹⁾	✓
Cortinas	✓ ²⁾	-	-	-
Almohadas	-	-	✓ ¹⁾	✓
Algodón antiséptico	✓ ²⁾	-	-	-
Almidonado	-	-	-	✓

✓ recomendable

- no recomendable

1) Detergente líquido

2) detergente en polvo

Suavizante, apresto y almidón líquido al final del programa

Los suavizantes

dan a los tejidos un tacto suave y evitan la carga estática en caso de secado a máquina.

Puede dosificar el suavizante a través de la dosificación automática o del compartimento correspondiente.

Los aprestos

son almidones sintéticos y dan a los tejidos firmeza.

El almidón

da a la ropa más rigidez y volumen.

Dosificación automática

Llene un recipiente del sistema de dosificación automática con suavizante.

- Pulse la tecla *TwinDos*.
- Active el recipiente correspondiente.

El suavizante se añade en el último aclarado.

Dosificación manual

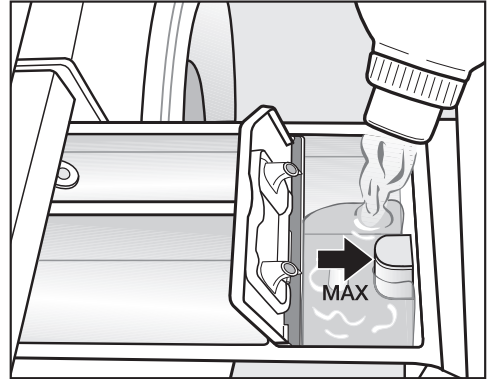

- Añada el suavizante, el apresto o el almidón líquido en el compartimento ☼ o coloque la cápsula correspondiente. **Observe la altura máxima de llenado.**

Con el último proceso de aclarado se añade automáticamente el producto. Al final del programa de lavado quedará un pequeño resto de agua en el compartimento ☼.





Si se utiliza con frecuencia el programa automático de almidonado, es conveniente limpiar de vez en cuando el cajetín del detergente, especialmente el tubo de aspiración.

LAVADO

Suavizante, apresto o almidón por separado

Deberá preparar el almidón siguiendo las instrucciones del envase.

Consejo: Durante la introducción de suavizante para un segundo aclarado, seleccionar la opción *Agua plus*. Al ajustar *Agua plus* se debe activar un aclarado adicional, tal y como se describe en el capítulo "Ajustes".

- Llene el compartimento  con suavizante o añada la cápsula correspondiente.
- Llene el compartimento  con apresto/almidón o en caso de apresto/almidón en polvo o líquido en el compartimento .
- Seleccione el programa *Solo aclarado / almidonado*.
- En caso necesario, modifique el número de revoluciones del centrifugado.
- Al utilizar una cápsula, pulse la tecla *Cap*  y active la dosificación en cápsulas con la tecla *OK*.

 Cap 

- Pulse la tecla *Start/Stop*.

Desteñir/Teñir

 Los productos decolorantes producen corrosión en la lavasecadora. No utilice **ningún tipo de producto decolorante** en la lavasecadora.

Únicamente está permitido teñir prendas en la lavasecadora en aplicaciones domésticas. La sal empleada en el tinte puede causar daños en el acero inoxidable, en caso de utilizarlo continuamente. Aténgase estrictamente a las indicaciones del fabricante del tinte.

 En el caso de prendas de colores, seleccione siempre la opción *Agua plus*.

Secado por separado

Es necesario secar por separado si no todas las prendas que se han lavado son aptas también para el secado a máquina o en caso de que la cantidad de prendas supere la carga máxima para el secado.

1. Preparar la ropa

Clasificar la ropa

- Clasifica las prendas según el tipo de fibra y tejido y el grado de humedad residual, siempre que sea posible.

Así conseguirá un resultado de secado homogéneo.

- Antes del secado, tenga siempre en cuenta los símbolos de la etiqueta de cuidado.

Si no aparece ningún símbolo, llevar a cabo el programa que mejor se adapte al tipo de prenda.

Indicaciones para el secado

- ¡No seque tejidos empapados en agua! Después del lavado, centrifugue las prendas durante al menos 30 segundos.
- La lana y las mezclas de lana tienden a apelmazarse y encoger. Trate estos tejidos solo en el programa *Lana*.
- Los tejidos de lino puro tienden a formar "bolitas"; se pueden secar solo si está indicado en la etiqueta.

- Los géneros de punto (p. ej., camisetas, ropa interior), dependiendo de la calidad, encogen a menudo en el primer lavado. Por consiguiente, no seque demasiado estos tejidos para evitar que encojan aún más. Compre este tipo de prendas eventualmente una o dos tallas más grandes.
- La ropa almidonada se puede secar. Para conseguir el efecto de apresto acostumbrado, dosifique la cantidad doble de almidón.
- No seque las prendas nuevas de colores oscuros junto con prendas de colores claros. Existe el riesgo de que destiñan y de que se les adhieran pelusas de otro color.
- Tenga en cuenta la cantidad máxima de prendas de los programas de secado descrita en "Relación de programas". Tanto el resultado como la formación de arrugas dependen directamente de la carga. Cuanto menor sea la carga, mejor será el resultado. Reduzca la carga para obtener un resultado especialmente homogéneo y sin arrugas.

SECADO

2. Seleccionar programa

Ajustar la lavasecadora

- Pulse la tecla .

Se conecta la iluminación del tambor.

La iluminación del tambor se apaga automáticamente transcurridos cinco minutos.

Seleccionar programa

- con el selector de programas

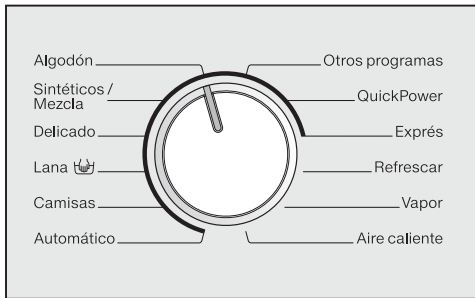

- Gire el selector de programas a la posición del programa deseado.

En el display se muestra la carga máxima correspondiente al programa seleccionado. Después el display vuelve a mostrar las indicaciones básicas.

- con el ajuste de la selección de "Otros programas"

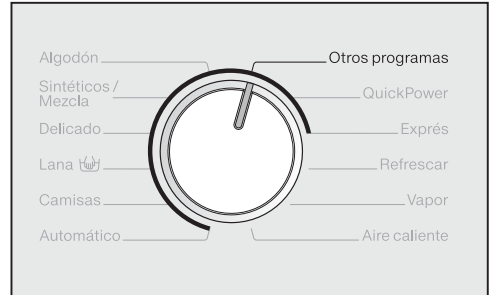

- Gire el selector de programas a la posición *Otros programas*.

En el display aparece:

Vaqueros 

- Pulse las teclas sensoras ∇ o \blacktriangle hasta que aparezca el programa deseado en el display.
- Confirme el programa con la tecla OK.

En el display se muestra la carga máxima correspondiente al programa seleccionado. Después el display vuelve a mostrar las indicaciones básicas.

Seleccionar secado

- Toque la teclas sensoras *Lavado* y *Secado* hasta que se ilumine **solo** el piloto de control de la tecla sensora *Secado*.

Tenga en cuenta que el piloto de control de la tecla sensora *Lavado* **no** se ilumine, de lo contrario, antes del secado, empieza el programa de lavado.

En el display se muestra la carga máxima correspondiente al programa de secado (ropa seca). Después el display vuelve a mostrar las indicaciones básicas.

3. Cargar la lavasecadora

Abrir la puerta

- Introduzca la mano en el hueco de agarre y tire del asa.

Compruebe que no hay animales o cuerpos extraños en el tambor antes de introducir la ropa.

- Introduzca la ropa ahuecada en el tambor.

En caso de sobrecarga la ropa se estropea y afecta al secado.

Tenga en cuenta siempre la cantidad máxima de carga indicada en el capítulo "Relación de programas".

Cerrar la puerta

- Cerciórese de que no queden pilladas prendas entre la puerta y la junta anular.
- Cierre la puerta empujándola ligeramente.

Durante el secado no puede haber dosificadores, p. ej. saquitos, bolas, entre las prendas. Estos podrían detenerse durante el secado y dañar la lavasecadora.

No seque nunca un dosificador.

La toma de agua debe estar abierta, también durante el secado.

SECADO

4. Seleccionar los ajustes del programa

Seleccionar el grado de secado

Puede modificar el grado de secado preajustado de un programa.

- Pulse la tecla *Grados de secado*.

En el display aparece:

Secado normal ✓ ◀ ▶

- Ajuste el grado de secado o el tiempo deseado utilizando las teclas sensoras ∇ y \wedge y confirme con *OK*.

Seleccionar el número de revoluciones del centrifugado térmico

Puede modificar el número de revoluciones del centrifugado preajustado para el centrifugado térmico de un programa de secado.

- Pulse la tecla *r.p.m.*.

En el display aparece:

r.p.m. 1600 r.p.m.

- Ajuste el número de revoluciones del centrifugado utilizando las teclas sensoras ∇ y \wedge y confirme con *OK*.

El centrifugado térmico se suprime al seleccionar un tiempo de secado.

Seleccionar opciones

Puede complementar los programas de secado con ayuda de las opciones.

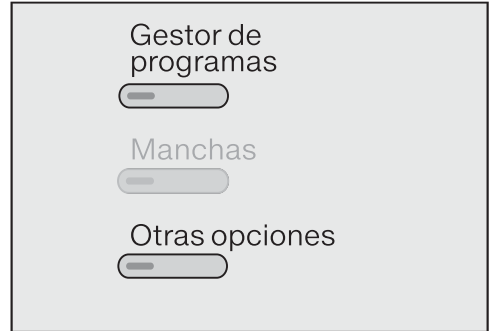

- Seleccione la opción deseada con las teclas *Gestor de programas* u *Otras opciones*.

El piloto de control de la tecla se ilumina.

En caso de que no pueda seleccionar una opción, se debe a que no está permitida para ese programa de secado (ver capítulo "SECADO", "Opciones").

Seleccionar Preselección de inicio

Con la Preselección de inicio puede determinar cuándo comienza un programa.

- Si lo desea, ajuste una preselección de inicio.

Encontrará más información al respecto en el capítulo "Preselección de inicio".

5. Iniciar un programa

- Pulse la tecla parpadeante *Start/Stop*.

La puerta se bloquea (señalizado mediante el símbolo  en el display) y comienza el programa de secado.

En el display se muestra el estado del programa.



La lavasecadora le informa sobre la fase del programa alcanzada y la duración restante.

Si se ha seleccionado una Preselección de inicio, se muestra en el display.

La iluminación del tambor se desconecta después de iniciar un programa.

6. Fin del programa

Después de finalizar el programa, durante la protección antiarrugas, el tambor se mueve durante hasta 150 minutos más. La puerta permanece bloqueada y en el display la indicación cambia a:



- Pulse la tecla *Start/Stop*.

La puerta se desbloquea.

En caso de retirar las prendas durante la fase de protección antiarrugas, estírelas, para que el calor residual pueda salir.

Al finalizar la protección antiarrugas, la puerta se desbloquea automáticamente.

- Tire de la puerta.
- Saque la ropa.

La ropa olvidada puede sufrir daños debidos al secado excesivo.
¡No olvide ninguna prenda en el tambor!

- Desconecte la lavasecadora.

Tenga siempre en cuenta las indicaciones que aparecen en el capítulo "Lavado y secado", "Después de cada lavado y secado".

SECADO

Relación de programas

Algodón		máximo 4,0 kg*
Secado extra, Secado normal+, Secado normal**		
Prendas	Tejidos de algodón de una o varias capas. Por ejemplo: ropa de trabajo, chaquetas, colchas, delantales, toallas de rizo/albornoces, camisetas, ropa interior, sábanas bajas de franela o de felpa, ropa para bebés.	
Consejo	<ul style="list-style-type: none"> – No seque los géneros de punto (p. ej. camisetas, ropa interior, ropa para bebés) con <i>Secado extra</i>. Podrían encoger. – Seleccione <i>Secado extra</i> para diferentes tejidos de varias capas y especialmente gruesas. 	
Secado plancha Δ, Secado plancha $\Delta\Delta$**, Secado planchadora, Alisar¹, Secado por tiempo²		
Prendas	Tejidos de algodón o lino, que deben ser tratados posteriormente: mantelerías, ropa de cama, prendas almidonadas.	
Consejo	Enrolle las prendas hasta su planchado. De esta forma conservarán la humedad.	
Sintéticos/Mezcla de algodón		máximo 3,5 kg*
Secado normal +, Secado normal**, Secado plancha Δ, Alisar¹, Secado por tiempo²		
Prendas	Tejidos delicados sintéticos, de algodón, tejidos mixtos: ropa de trabajo, jerséis, vestidos, pantalones, manteles, medias o calcetines.	
Delicado		máximo 1,0 kg*
Secado normal, Secado plancha Δ, Secado por tiempo²		
Prendas	Tejidos delicados con el símbolo de cuidado  de fibras sintéticas, tejidos mixtos, seda artificial o algodón apretado de fácil cuidado, p. ej. camisas, blusas, ropa interior o prendas con bordados.	
Consejo	Reducir la carga para evitar la formación de arrugas.	

* Peso de la ropa seca

** Indicación para laboratorio de ensayo: ajuste de programa para la comprobación según la normativa EN 61121.

1.2 Ver las siguientes páginas





SECADO

Lana		Máximo 1,0 kg*
3 minutos		
Prendas	Prendas de lana y prendas de mezcla de lana: jerséis, chaquetas de punto, leotardos o calcetines.	
Consejo	<ul style="list-style-type: none"> – Las prendas de lana se ahuecan y de esta forma quedan más suaves pero no se secan completamente. – Extraiga las prendas inmediatamente después de finalizar el programa. 	
Camisas		Máximo 1,0 kg*
Secado normal +, Secado normal, Secado plancha δ, Alisar¹, Secado por tiempo²		
Prendas	Camisas y blusas	
Consejo	<ul style="list-style-type: none"> – Poner del lado del revés las camisas y las blusas, cerrar los botones, doblar hacia el interior cuellos y puños. – Para reducir la formación de arrugas las prendas se humedecen al comienzo del programa. 	
Automático		máximo 3,0 kg*
Secado normal +, Secado normal, Secado plancha δ, Alisar¹, Secado por tiempo²		
Prendas	Carga mixta de tejidos para los programas <i>Algodón</i> y <i>Sintético/Mezcla de algodón</i> .	
QuickPower		máximo 4,0 kg*
Secado extra, Secado normal +, Secado normal, Secado plancha δ, Secado plancha $\delta\delta$, Secado planchadora, Alisar¹, Secado por tiempo²		
Prendas	Tejidos resistentes para el programa <i>Algodón</i>	
Advertencia	En caso de lavado y secado directamente de prendas con suciedad normal la duración en este programa es especialmente corta.	

* Peso de la ropa seca

^{1,2} Ver las siguientes páginas

SECADO

Exprés		Máximo 3,5 kg*
Secado extra, Secado normal +, Secado normal, Secado plancha Δ, Secado plancha ΔΔ, Secado planchadora, Alisar¹, Secado por tiempo²		
Prendas	Tejidos resistentes para el programa Algodón.	
Advertencia	En caso de lavado y secado directamente de prendas con poca suciedad la duración en este programa es especialmente corta.	
Refrescar		Máximo 1,0 kg*
Secado normal, Secado plancha ΔΔ, Secado por tiempo²		
Prendas	Prendas secas o que apenas se han usado, pero que no están sucias.	
Consejo	<p>Para reducir la formación de arrugas las prendas se humedecen al comienzo del programa.</p> <ul style="list-style-type: none"> – Secado normal: prendas que se van a utilizar inmediatamente. – Secado plancha ΔΔ: prendas que posteriormente se van a planchar o a secar por completo colgadas en una percha. 	
Advertencia	La formación de arrugas disminuye reduciendo la carga y prolongando la duración del secado.	
Vapor		Máximo 2,0 kg*
Secado plancha Δ, Secado plancha ΔΔ, Secado por tiempo²		
Prendas	<p>Prendas de algodón, lino o tejidos mixtos húmedas, recién lavadas y centrifugadas en las que se quiera reducir la formación de arrugas.</p> <p>Las prendas deben ser aptas para el secado a máquina   y para la plancha  .</p>	
Consejo	Extraiga las prendas inmediatamente después de finalizar el programa cuélguelas en una percha.	
Advertencia	No es apropiado para el lavado de prendas de lana o mezcla de lana.	

* Peso de la ropa seca

^{1,2} Ver las siguientes páginas

SECADO

Aire caliente		máximo 4,0 kg*
Secado por tiempo²		
Prendas	<ul style="list-style-type: none"> – Secado posterior de tejidos con varias capas que se secan de forma irregular: chaquetas, cojines, sacos de dormir – Para secar o airear prendas de ropa individuales 	
Consejo	Al principio no seleccione el tiempo más largo. Realice pruebas hasta comprobar cuál es la duración óptima.	

Otros programas

Vaqueros		Máximo 3,0 kg*
Secado extra, Secado normal +, Secado normal, Secado plancha Δ, Secado plancha $\Delta\Delta$, Secado planchadora, Alisar¹, Secado por tiempo²		
Prendas	Prendas de tejido vaquero: pantalones, chaquetas, faldas, camisas	
Ropa oscura		Máximo 3,0 kg*
Secado normal +, Secado normal, Secado plancha Δ, Alisar¹, Secado por tiempo²		
Prendas	Ropa oscura de algodón o tejidos mixtos	
Outdoor		Máximo 2,5 kg*
Secado normal +, Secado normal, Secado plancha Δ, Alisar¹, Secado por tiempo²		
Prendas	Prendas Outdoor aptas para el secado a máquina	
Impermeabilizar		Máximo 2,5 kg*
Secado normal		
Prendas	Para el tratamiento térmico posterior de prendas aptas para el secado automático, que han sido impermeabilizadas.	
Ropa de deporte		máximo 2,5 kg*
Secado normal +, Secado normal, Secado plancha Δ, Alisar¹, Secado por tiempo²		
Prendas	Prendas de deporte de material apto para el secado a máquina.	

* Peso de la ropa seca

1,2 Ver las siguientes páginas

SECADO

Zapatillas de deporte		máximo 2 pares
Secado por tiempo²		
Prendas	Zapatillas de deporte, cuyo fabricante declara aptas para el secado a máquina	
Consejo	Retirar las plantillas y colocar en el tambor junto con los zapatos.	
Advertencia	El tambor no gira.	
Seda		Máximo 1,0 kg*
5 minutos		
Prendas	Prendas de seda aptas para el secado a máquina: Blusas, camisas.	
Consejo	<ul style="list-style-type: none"> – Para reducir la formación de arrugas. – Los tejidos no se secan completamente. – Extraiga las prendas inmediatamente después de finalizar el programa. 	
Plumas		Máximo 2,5 kg*
Secado por tiempo²		
Prendas	Chaquetas, sacos de dormir, almohadas y otras prendas con relleno de plumón aptas para el secado a máquina	
Consejo	Realice pruebas hasta comprobar cuál es la duración óptima.	
Almohadas		2 almohadas (40 x 80cm) o 1 almohada (80 x 80 cm)
Secado por tiempo²		
Prendas	Almohadas con relleno sintético aptas para el secado a máquina	
Consejo	Especialmente las almohadas pueden estar aún húmedas después del secado. Utilice el programa tantas veces como sea necesario hasta que la almohada esté seca al tacto.	

* Peso de la ropa seca

1,2 Ver las siguientes páginas

Algodón antiséptico		máximo 3,0 kg*
Secado normal		
Prendas	Tejidos de algodón o lino resistentes que estén en contacto directo con la piel, p. ej. ropa interior, ropa para bebés, ropa de cama, toallas de rizo	
Advertencia	Prolongando el tiempo de mantenimiento de la temperatura las prendas se notan más secas.	
Aire frío		máximo 4,0 kg*
Secado por tiempo²		
Prendas	Todos los tejidos que solo deban airearse.	

* Peso de la ropa seca

¹ **Alisar:** para reducir las arrugas al comienzo del programa se humedece las prendas con vapor. Para facilitar su planchado, las prendas no se secan por completo. La temperatura de secado está adaptada al programa correspondiente.

² **Secado por tiempo:** especialmente indicado para cargas pequeñas o en caso de secar solo algunas prendas. El secado se realiza con aire caliente (se puede seleccionar un tiempo de entre 15 minutos y 2 horas). La temperatura se adapta al programa correspondiente. No seleccione al principio el tiempo más largo. Realice pruebas hasta comprobar cuál es la duración óptima.

SECADO

Opciones

A través de las teclas *Gestor de programas* u *Otras opciones* se puede seleccionar o eliminar la selección de las opciones.

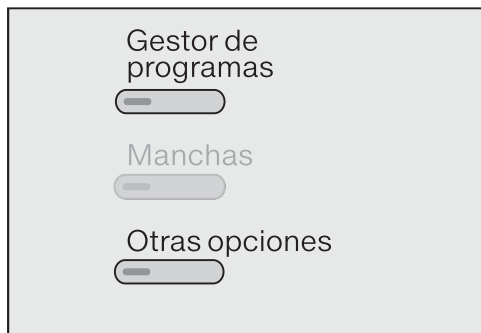

Gestor de programas

Extra delicado

El secado de las prendas delicadas como, p. ej. los tejidos acrílicos, se realiza con máximo cuidado (símbolo de cuidado ☺).

En algunos programas, al seleccionar *Extra delicado*, se suprime el centrifugado térmico.

Al seleccionar *Extra delicado* la temperatura disminuye y, en algunos programas, se prolonga la duración.

Silencio plus

Si desea poner en funcionamiento la lavasecadora durante las horas de descanso, es posible reducir el ruido del funcionamiento de la lavasecadora.

- El avisador no suena.
- El centrifugado térmico está limitado a un máximo de 900 r.p.m.

Otras opciones

Alisar con vapor

Para reducir la formación de arrugas, al finalizar el programa se introduce vapor para alisar la ropa. Se reduce el número de revoluciones del centrifugado térmico. Para conseguir un resultado óptimo, reduzca la carga máxima al 50 %.

Las prendas exteriores deben ser aptas para el secado a máquina ☺ ☺ y para la plancha ☺ ☺.

Centrifugado térmico

Para reducir el consumo energético, en algunos programas se introduce un centrifugado térmico durante el proceso de secado.

El centrifugado térmico se suprime al seleccionar un tiempo de secado.

En algunos programas, al seleccionar *Extra delicado*, se suprime el centrifugado térmico.

El número máximo de revoluciones del centrifugado térmico se corresponde con el número máximo de revoluciones del centrifugado final del programa de lavado correspondiente.

Puede reducir el número de revoluciones del centrifugado final hasta 800 r.p.m.

Vista general - Opciones y centrifugado térmico

En los programas que **no** aparecen aquí, no se puede añadir ninguna opción.

	Extra delicado	Silencio plus	Alisar con vapor	Centrifugado térmico
Algodón	✓	✓	✓	✓
Sintéticos/Mezcla de algodón	✓	✓	✓	✓
Delicado	✓	✓	✓	-
Lana	-	✓	-	-
Camisas	✓	✓	✓ ¹⁾	-
Automático	✓	✓	✓	✓
QuickPower	-	-	✓	✓
Exprés	-	✓	✓	✓
Refrescar	-	-	✓ ²⁾	-
Vapor	-	-	✓ ²⁾	-
Vaqueros	✓	✓	✓	✓
Ropa oscura	✓	✓	✓	✓
Outdoor	✓	✓	-	✓
Impermeabilizar	-	✓	-	-
Ropa de deporte	✓	✓	-	✓
Zapatillas de deporte	✓	✓	-	-
Seda	-	✓	-	-
Plumas	✓	✓	-	-
Almohadas	✓	✓	-	-
Algodón antiséptico	-	✓	✓	✓

✓ seleccionable / - no seleccionable

¹⁾ se puede eliminar la selección

²⁾ no se puede eliminar la selección

LAVADO Y SECADO

Lavado y secado sin interrupción

Se recomienda realizar un lavado y secado sin interrupción si no hay más prendas para lavar que para secar y si no se supera la cantidad máxima permitida para el secado.

Es imprescindible que lea los capítulos "Lavado" y "Secado".

1. Preparar la ropa

- Vacíe los bolsillos de la ropa.
- Separe las prendas por colores y tipo de tejido.
- Tenga siempre en cuenta los símbolos de la etiqueta de cuidado.

2. Seleccionar programa

- Conecte la lavasecadora.
- Seleccione el programa deseado.
- Pulse las teclas *Lavado* y *Secado* hasta que se iluminen los pilotos de control *Lavado* y *Secado*.

3. Cargar la lavasecadora

- Abra la puerta.

Compruebe que no hay animales o cuerpos extraños en el tambor antes de introducir la ropa.

- Coloque la ropa bien suelta en el tambor.

Durante el secado no puede haber dosificadores, p. ej. saquitos, bolas, entre las prendas. Estos podrían desprenderse durante el secado y dañar la lavasecadora.

No seque nunca un dosificador.

- Cierre la puerta.

4. Seleccionar los ajustes del programa

- Seleccione el grado de suciedad.
- Seleccione la temperatura, el número de revoluciones del centrifugado y el grado de secado deseados y confirme con *OK*.

El centrifugado mínimo está limitado a 800 r.p.m.
En algunos programas no se puede modificar.

Durante proceso de lavado y secado, para evitar que las prendas se enrollen, después del lavado se realiza un centrifugado al número máximo de revoluciones, 1200 r.p.m.

- Si lo desea o necesita, seleccione además otras opciones.

El centrifugado térmico se realiza con el número de revoluciones indicado para el lavado.
Si se selecciona *Silencio Plus* el centrifugado se realiza como máximo a 900 r.p.m.

El centrifugado térmico se suprime al seleccionar un tiempo de secado.

- Si lo desea, ajuste una preselección de inicio.

5. Dosificar el detergente

- Puede dosificar detergente a través de TwinDos, del cajetín de detergente o de la dosificación en cápsulas.

6. Inicio / Fin del programa

- Pulse la tecla *Start/Stop*.

En el display se muestra el estado del programa.

Después de finalizar el programa, comienza la protección antiarrugas.

Durante la protección antiarrugas, la puerta está bloqueada.

- Pulse la tecla *Start/Stop*.

La puerta se desbloquea.

En caso de retirar las prendas durante la fase de protección antiarrugas, estírelas, para que el calor residual pueda salir.

Al finalizar la protección antiarrugas, la puerta se desbloquea automáticamente.

- abra la puerta y retírelas.

Tenga siempre en cuenta las indicaciones que aparecen en el apartado "Después de cada lavado y secado".

LAVADO Y SECADO

Después de cada lavado y secado

- Abra la puerta **por completo**.

 ¡Riesgo de sufrir quemaduras después del secado al tocar la tapa de metal caliente!

No entre en contacto con la tapa de metal situada en la parte interior sobre el cristal de la puerta.

- Saque la ropa.

En caso de quedar alguna prenda en el interior de la lavasecadora, esta podría encoger, desteñirse o resultar dañada durante el próximo lavado o secado.

¡No olvide ninguna prenda en el tambor!

- Compruebe que no haya cuerpos extraños en la junta de la puerta. Después del secado, retire las pelusas de la junta y del cristal visor.

Consejo: Deje la puerta ligeramente abierta para que pueda secarse el tambor.

- Desconecte la lavasecadora con la tecla .

Consejo: Deje el cajetín de detergente ligeramente abierto para que pueda secarse.

Programa Aclarar pelusas

Durante el secado se pueden formar pelusas, que se acumulan en el tambor y en la cuba. Para que estas pelusas (p. ej. de prendas oscuras) no se peguen a otras prendas (p. ej. prendas de colores claros) u obstruyan la lavasecadora, puede realizar un aclarado de pelusas.

No utilice el programa Aclarar pelusas para aclarar prendas. Tenga en cuenta que no haya ninguna prenda en el tambor.

- Conecte la lavasecadora.
- Seleccione en *Otros programas* el programa *Aclarar pelusas*.

No utilice ningún detergente.

- Pulse la tecla *Start/Stop*.

Después de unos minutos, se aclaran las pelusas.

- Retire de la junta de la puerta y del cristal visor las pelusas que hayan podido quedar.
- Desconecte la lavasecadora.

Modificar el desarrollo de un programa

Cancelar un programa

Puede cancelar en todo momento un programa una vez se haya iniciado.

- Pulse la tecla *Start/Stop*.

En el display aparece:



Cancelar programa

- Pulse la tecla sensora *OK*.

– Durante el lavado:

La lavasecadora desagua el agua y el programa se cancela.

– Durante el secado:

La lavasecadora enfría las prendas antes de que se pueda abrir la puerta.

Si desea retirar las prendas:

- abra la puerta y retírelas.

Si desea seleccionar otro programa:

- Cierre la puerta.
- Seleccione el programa deseado.
- Llene el compartimento del cajetín correspondiente al detergente con detergente.
- Pulse la tecla *Start/Stop*.

El programa se inicia.

Interrumpir un programa

- Desconecte la lavasecadora con la tecla ①.
- Para confirmar un programa con la tecla ①, vuelva a conectar la lavasecadora.



No desconecte nunca la lavasecadora antes de que el programa de secado haya finalizado, a no ser que se extraigan todas las prendas de inmediato y se extiendan de manera que el calor pueda disiparse.

Modificar un programa

No es posible modificar un programa después de que se inicie. Para seleccionar otro programa, se deberá cancelar antes el programa iniciado.

Modificar la temperatura

Tan solo es posible modificar la temperatura del programa de lavado hasta 5 minutos después de que comience el programa, excepto en el programa *Algodón*.

- Pulse la tecla *Temperatura*.
- Modifique la temperatura con las teclas \vee y \wedge , confirme con *OK*.

Modificar el desarrollo de un programa

Modificar el número de revoluciones del centrifugado

El número de revoluciones del centrifugado final de un programa se puede modificar hasta que comienza el centrifugado final.

- Pulse la tecla *r.p.m.*.
- Modifique el centrifugado con las teclas \vee y \wedge , confirme con *OK*.

Modificar el grado de secado/la duración

Los grados de secado o la duración se pueden modificar durante el lavado, una vez ha comenzado el programa "Secado" ya no se pueden modificar.

- Pulse la tecla *Grados de secado*.
- Utilice las teclas \vee y \wedge para modificar el grado de secado o la duración y confirme después con *OK*.

Seleccionar o eliminar la selección del secado

Durante el transcurso de un programa de lavado, se puede añadir o eliminar la función *Secado*, en caso de que el programa lo permita.

- Pulse la tecla sensora *Secado*.

Modificar las opciones

Después de iniciar un programa es posible seleccionar o eliminar la selección de algunas opciones.

En caso de estar activado el seguro para niños, no se puede modificar el transcurso de un programa.

Seguro para niños

El seguro para niños evita que se abra la lavasecadora durante un lavado o secado o que se cancele o modifique el programa.

Conectar el seguro para niños

- Pulse la tecla *Start/Stop* después del inicio del programa.
- Seleccione *Activar seguro para niños* y confirme con *OK*.

A partir de ahora la lavasecadora ya no acepta ninguna modificación más y realiza el programa iniciado hasta el final.

Después de un programa la electrónica retira automáticamente el seguro para niños.

Desconectar el seguro para niños

- Pulse la tecla *Start/Stop*.
- Seleccione *Desconectar seguro para niños* y confirme con *OK*.

Añadir ropa posteriormente o extraer ropa antes de tiempo

Durante los primeros minutos después de iniciar un programa todavía es posible introducir o retirar prendas.

- Pulse la tecla *Start/Stop*.

En el display aparece:



Cancelar programa

- Desplácese por la lista con la ayuda de las teclas sensoras ∇ o \blacktriangle :



Añadir ropa

- Pulse la tecla sensora *OK*.

En caso de que este mensaje no aparezca en el display, no es posible añadir prendas después.

El programa se mantiene y la puerta se desbloquea.

- Tire de la puerta.
- Añada o retire las prendas que desee.
- Cierre la puerta.
- Pulse la tecla *Start/Stop*.

El programa se reanuda.

Advertencia:

Una vez iniciado el programa, la lavasecadora no puede reconocer la modificación de la carga.

Tras añadir o retirar prendas, se contará siempre con la carga máxima.

Preselección de inicio

Con la preselección de inicio puede seleccionarse un inicio de programa retardado. El inicio del programa puede retrasarse de 15 minutos a un máximo de 24 horas. De esta forma puede aprovechar, p. ej., las tarifas nocturnas más baratas.

Seleccionar Preselección de inicio

- Pulse la tecla sensora *Preselección de inicio*.

En el display aparece la indicación:

Inicio en 00:00 h

- Ajuste la hora con la ayuda de las teclas sensoras ∇ y \wedge y confirme con la tecla *OK*.

El display cambia:

Inicio en 03:00 h

- Ajuste los minutos con la ayuda de las teclas sensoras ∇ y \wedge y confirme con *OK*.

Iniciar la Preselección de inicio

- Pulse la tecla *Start/Stop*, para iniciar la preselección de inicio y el programa.

En el display aparece:

 Inicio en 3:00 h

Modificar la preselección de inicio

Puede modificar la preselección de inicio en cualquier momento.

- Pulse la tecla *Preselección de inicio*.

Modificar tiempo 

- Pulse la tecla sensora *OK*.
- Ajuste el tiempo deseado.

Iniciar un programa inmediatamente

- Pulse la tecla *Preselección de inicio*.
- Pulse la tecla sensora ∇ .

Inicio inmediato 

- Pulse la tecla sensora *OK*.

Cancelar la preselección de inicio

- Pulse la tecla *Start/Stop*.

Cancelar preselec. 

- Pulse la tecla sensora *OK*.

Se ha cancelado la preselección de inicio. La puerta se desbloquea.

Símbolos de cuidado

Lavado	
El número de grados en la cuba indica la temperatura máxima con la que puede lavar las prendas.	
	Esfuerzo mecánico normal
	Esfuerzo mecánico sensible
	Esfuerzo mecánico muy sensible
	Lavar a mano
	No se debe lavar

Ejemplo para la selección de programa

Programa	Símbolos de cuidado
Algodón	
Sintéticos/ Mezcla de algodón	
Delicado	
Lana	
Seda	
Exprés	
Automático	

Secado	
Los puntos indican la temperatura	
	Temperatura normal
	Temperatura reducida
	No apto para secadora

Planchado	
Los puntos señalan los rangos de temperatura	
	aprox. 200°C
	aprox. 150°C
	aprox. 110°C
	Planchar con vapor puede producir daños irreparables en las prendas
	No se debe planchar

Limpieza en seco	
	Limpieza con disolventes químicos. Las letras indican el producto.
	Limpieza húmeda
	No apto para limpieza química

Blanqueo	
	Apto para todo tipo de lejías
	Únicamente apto para lejías con oxígeno
	No se debe blanquear

Limpeza y mantenimiento

⚠ Antes de realizar las tareas de limpieza, desconecte la clavija de la red.

⚠ No utilice productos abrasivos, productos que contengan disolventes, productos para la limpieza de cristales o multiusos.

⚠ En ningún caso limpie la lavasecadora con una manguera.

Limpiar la carcasa y el panel

- Limpie la lavasecadora con un producto de limpieza suave o con agua jabonosa y séquela con un paño suave.
- Limpie el tambor con un producto especial para acero inoxidable.

Limpeza de la puerta de cristal

- Limpie de vez en cuando con un producto de limpieza suave o con agua jabonosa el interior de la puerta de cristal y la tapa de metal que se encuentra situada sobre la misma.
- Seque ambas con un paño suave.

Limpiar el cajetín del detergente

Lavar a temperaturas bajas y utilizar detergentes líquidos favorece la formación de gérmenes en el cajetín del detergente.

- Por motivos de higiene, limpie el cajetín del detergente completo en profundidad y regularmente, incluso cuando utilice TwinDos.

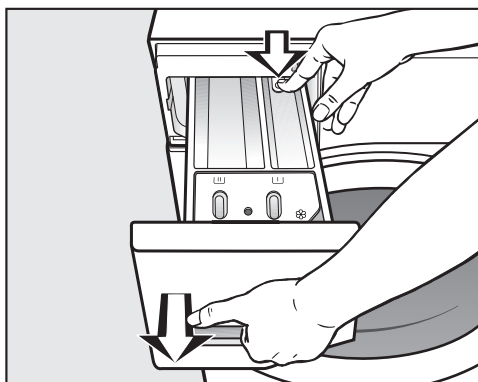

- Tire del cajetín del detergente hasta el tope, presione el botón de desbloqueo y extráigalo.
- Limpie el cajetín del detergente con agua caliente.

Limpeza y mantenimiento

Limpiar el tubo de aspiración y el canal

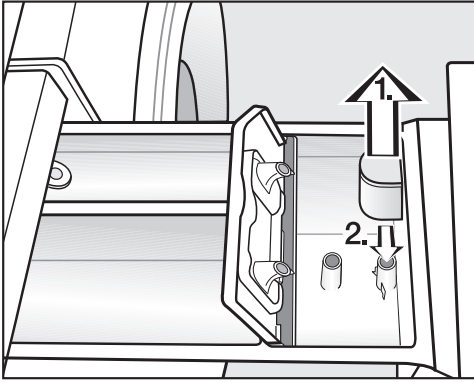

■ Limpiar el tubo de aspiración.

1. Extraiga el tubo de aspiración del compartimento  y límpielo bajo el grifo de agua caliente. Limpie también la tubería por la que se introduce el tubo de aspiración.
2. Vuelva a colocar el tubo de aspiración.

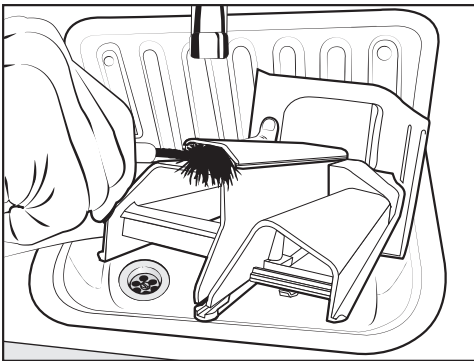

■ Limpie con agua tibia y un cepillo el canal de suavizante.

El almidón líquido se queda pegado. Si ha utilizado repetidas veces almidón líquido, limpie a fondo el tubo de aspiración. El almidón líquido es pegajoso.

Limpiar el alojamiento del cajetín del detergente

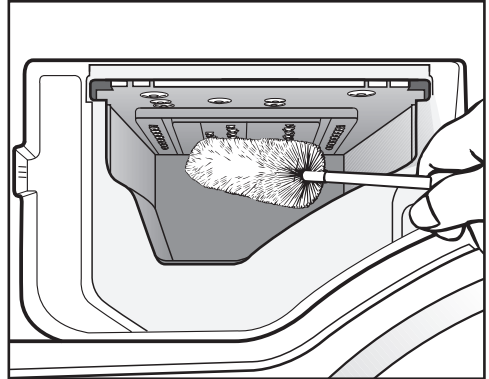

- Elimine los restos de detergente y las deposiciones de cal de las toberas del cajetín del detergente con ayuda de un cepillo limpiabotellas.
- Coloque de nuevo el cajetín de detergente.

Consejo: Deje el cajetín de detergente ligeramente abierto para que pueda secarse.

Limpeza del tambor

Si realiza lavados con temperaturas bajas y/o detergente líquido existe el riesgo de que se formen gérmenes y olores en la lavasecadora. Limpie la máquina con la ayuda del programa Limpiar máquina. Lo que debería realizar, como muy tarde, cuando le aparezca el mensaje Higiene Info en el display.

Limpeza y mantenimiento

Limpeza del sistema TwinDos

La lavasecadora está equipada con un programa de limpieza para el sistema TwinDos, gracias al cual las mangueras del interior de la lavasecadora se limpian.

Para realizar la limpieza, necesitará los cartuchos recargables TwinDos (accesorios especiales).

Después de un tiempo largo sin utilizar la máquina, es posible que se hayan producido acumulaciones viscosas de detergente en las mangueras.

Las mangueras pueden obstruirse y, en ese caso, deberá llamar al Servicio Técnico para que las limpie.

Limpie el sistema TwinDos cada vez que cambie de producto o después de un tiempo largo sin utilizarlo.

Iniciar el programa de mantenimiento

- Conecte la lavasecadora y espere hasta que se iluminen las indicaciones básicas del display.
- Pulse simultáneamente las teclas sensoras \vee y \wedge .

Idioma  

El menú "Ajustes" se activa.

- Pulse la tecla sensora \vee , hasta que en el display aparezca:

TwinDos 

- Confirme el ajuste pulsando la tecla OK.
- Pulse la tecla sensora \vee , hasta que en el display aparezca:

Mantenimiento 

- Confirme el ajuste pulsando la tecla OK.

Recipiente 1 

- Pulse las teclas \vee o \wedge hasta que el recipiente o los recipientes deseados aparezcan en el display y confirme pulsando OK.

Iniciar aclarado Sí 

- Confirme con la tecla OK.

En el display aparece:

i Llenar hasta la marca con agua.

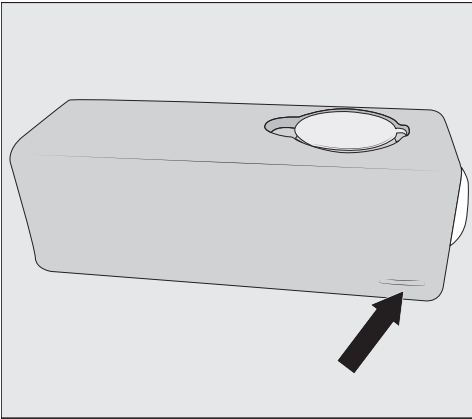

■ Rellene el cartucho / los cartuchos con agua hasta la marca e introdúzcalo/s en el alojamiento correspondiente.

En el display aparece:

i Cerrar puerta y pulsar tecla Start

■ Cierre la puerta y presione la tecla que parpadea *Start/Stop*.

Comienza la limpieza.

Una vez limpios, introduzca de nuevo el cartucho / los cartuchos rellenos con el detergente o suavizante nuevo.

Limpiar el compartimento

Los restos de detergente pueden producir adhesiones.

■ Limpie con un paño húmedo el interior del compartimento cuando cambie los cartuchos de detergente UltraPhase 1 & 2 o los cartuchos recargables.

Limpeza y mantenimiento

Limpeza del filtro de entrada de agua

Para proteger la entrada de agua, la lavasecadora dispone de un filtro. El filtro situado en el extremo libre de la manguera de entrada de agua debería controlarse aprox. cada 6 meses. En caso de interrupciones frecuentes en la red de agua, este intervalo de control puede ser más corto.

- Cierre el grifo del agua.
- Desenrosque la manguera de entrada del grifo del agua.

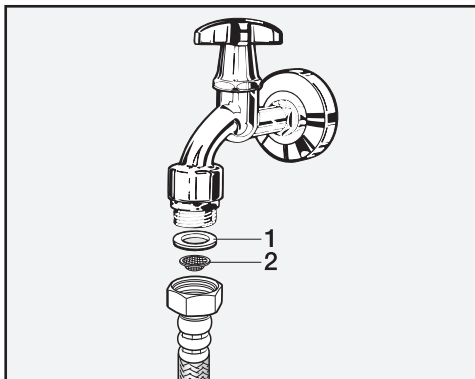

- Extraiga la junta de goma **1** de la guía.
- Coloque hacia abajo el extremo libre de la manguera de entrada de agua para que caiga el filtro de plástico **2**.
- Limpie el filtro de plástico.

- El montaje se realiza en el orden inverso.
- Apriete la unión roscada del grifo de agua y abra este último. Si saliera agua, vuelva a apretar la unión roscada.

El filtro contra suciedad **debe** montarse de nuevo después de limpiarse.

Ayuda en caso de anomalías

La mayoría de las anomalías y fallos que se pueden producir durante el funcionamiento cotidiano, los podrá solucionar usted mismo. En la mayoría de los casos podrá ahorrar tiempo y costes sin necesidad de recurrir al Servicio Post-venta.



Las siguientes tablas servirán para ayudarle a localizar y solucionar las causas de las mencionadas anomalías o fallos. Sin embargo, tenga en cuenta:

 Las reparaciones incorrectas pueden suponer un peligro considerable para el usuario.

Las reparaciones deberán ser realizadas exclusivamente por técnicos autorizados.









Algunos consejos del display tienen varias líneas y para poder leerlos por completo debe desplazarse utilizando las teclas sensoras ∇ o \wedge .

No es posible iniciar un programa

Problema	Causa y solución
El display permanece oscuro y el piloto de control de la tecla <i>Start/Stop</i> no se ilumina.	La lavasecadora no tiene suministro eléctrico. <ul style="list-style-type: none">■ Compruebe que el interruptor de red esté enchufado correctamente.■ Compruebe que el diferencial esté correctamente.
	Por motivos de ahorro energético, la máquina se ha desconectado automáticamente. <ul style="list-style-type: none">■ Vuelva a conectar la lavasecadora con la tecla $\textcircled{1}$.
Debe introducir el código Pin.	El código Pin está activado. <ul style="list-style-type: none">■ Introduzca el código Pin y confírmelo. Desactive el código pin si no desea que se lo solicite al realizar de nuevo la conexión.
El display indica:  SPV  Desbloq. puerta	La puerta no está correctamente cerrada. El bloqueo de la puerta no encaja bien. <ul style="list-style-type: none">■ Cierre la puerta de nuevo.■ Reinicie el programa.■ Si el aviso de anomalía vuelve a aparecer en el display, póngase en contacto con el Servicio Post-venta.

¿Qué hacer si ...?

El display indica una anomalía, el programa se ha interrumpido

Problema	Causa y solución
 Ver Entrada agua 	<p>La entrada de agua está bloqueada o no funciona correctamente.</p> <ul style="list-style-type: none">■ Compruebe si la llave del agua está suficientemente abierta.■ Compruebe si la manguera de entrada de agua está doblada.■ Compruebe si la presión de agua es muy baja. <p>El filtro de la entrada de agua está obstruido.</p> <ul style="list-style-type: none">■ Limpie el filtro.
 Ver Desagüe 	<p>El desagüe está bloqueado o no funciona correctamente.</p> <p>La manguera de desagüe está demasiado alta.</p> <ul style="list-style-type: none">■ Limpie el filtro y la bomba de desagüe.■ Compruebe que la altura máxima de desagüe de 1 m no se supere.
 Waterproof SPV 	<p>El sistema de protección contra fugas de agua se ha activado.</p> <ul style="list-style-type: none">■ Cierre la toma de agua.■ Póngase en contacto con el Servicio Post-venta.
 Serv. Post-v.  Anomalía F	<p>Se ha producido una anomalía.</p> <ul style="list-style-type: none">■ Reinicie el programa de nuevo.■ Si el aviso de anomalía vuelve a aparecer en el display, póngase en contacto con el Servicio Post-venta.

Para desconectar la anomalía, desconecte la lavasecadora con la tecla .

En el display se muestra un mensaje al finalizar el programa

Mensaje	Causa y solución
<p>i Comp. filtro y tobera</p>	<p>Las bombas están sucias.</p> <ul style="list-style-type: none"> ■ Siga las indicaciones del capítulo "Qué hacer si ..." para la limpieza de las bombas, apartado "Abrir puerta en caso de un desagüe obstruido y / o fallo de red". ■ Vuelva a iniciar un programa tras la limpieza. <p>La boquilla superior en el anillo de llenado de la puerta está obstruida por pelusas.</p> <ul style="list-style-type: none"> ■ Retire las pelusas con los dedos. No utilice ningún objeto puntiagudo. ■ Vuelva a iniciar un programa tras la limpieza. <p>En caso de que vuelva a aparecer la anomalía, póngase en contacto con el Servicio Técnico. Podrá seguir utilizando la lavasecadora pero algunas funciones estarán bloqueadas.</p>
<p>i Higiene Info</p>	<p>Durante un largo periodo de tiempo no se utilizó ningún programa de lavado con una temperatura superior a 60 °C.</p> <ul style="list-style-type: none"> ■ Para evitar que se formen gérmenes y olores en la lavasecadora, utilice el programa de lavado <i>Limpia máquina</i> con un detergente para lavadoras de Miele o con un detergente universal en polvo.
<p>i Recipiente vacío</p>	<p>El o los cartuchos recargables TwinDos están vacíos.</p> <ul style="list-style-type: none"> ■ Rellénelos con detergente o suavizante líquidos o sustituya los cartuchos. ■ Compruebe que las prendas estén limpias, es posible que la cantidad de detergente ya no fuera suficiente. <p>En caso necesario, vuelva a lavarlas.</p>

Los consejos aparecen al finalizar un programa y al conectar la lavasecadora y deben ser confirmados con la tecla **OK**.

¿Qué hacer si ...?

En el display se muestra un mensaje al finalizar el programa

Mensaje	Causa y solución
i Comprobar dosif.	<p>Durante el lavado se ha formado demasiada espuma.</p> <ul style="list-style-type: none">■ Compruebe la cantidad de detergente dosificada.■ En el caso de la dosificación automática de detergente, compruebe la cantidad ajustada.■ Siga las indicaciones que aparecen en el envase del producto y tenga en cuenta el grado de suciedad de las prendas.■ En caso necesario, reduzca la dosificación proporcionalmente en pasos de 10%.
i Ajustar lavadora	<p>No se ha podido alisar la ropa al finalizar el programa tal y como se hace habitualmente.</p> <ul style="list-style-type: none">■ Compruebe que la lavasecadora esté nivelada correctamente tal y como se indica en el capítulo "Emplazamiento y conexión", "Nivelado".■ Compruebe que la altura máxima de desagüe de 1,0 m no se supere. <p>En caso de que vuelva a aparecer la anomalía, póngase en contacto con el Servicio Técnico. Podrá seguir utilizando la lavasecadora pero algunas funciones estarán bloqueadas.</p>
i Comprobar carga	<p>No hay prendas en el tambor.</p> <p>La cantidad de prendas era demasiado pequeña. No se ha podido medir la humedad residual de las prendas, por eso aún están húmedas.</p> <ul style="list-style-type: none">■ En el futuro, seque las cantidades pequeñas de prendas en un programa con <i>Tiempo de secado</i>. <p>Cantidad de prendas demasiado grande para el programa de secado seleccionado.</p> <ul style="list-style-type: none">■ Tenga siempre en cuenta la cantidad máxima de prendas indicada en el aparato "Relación de programas".

Los consejos aparecen al finalizar un programa y al conectar la lavasecadora y deben ser confirmados con la tecla OK.

Irregularidades en el funcionamiento de TwinDos



Problema	Causa y solución
No se ha dosificado detergente y/o suavizante.	No se ha activado la dosificación automática. ■ Antes del siguiente lavado, pulse la tecla <i>TwinDos</i> . Se activa la dosificación automática.
	A pesar de la activación no se ha dosificado detergente/suavizante. ■ Inténtelo de nuevo. ■ En caso de que continúe sin dosificarse detergente, póngase en contacto con el Servicio técnico de Miele.
Hay manchas oscuras visibles en el detergente.	Se ha formado moho en el detergente. ■ Vacíe el recipiente y límpielo a fondo.

¿Qué hacer si ...?

Problemas generales con la lavasecadora

Problema	Causa y solución
La lavasecadora se mueve mucho durante el centrifugado.	Las patas de la máquina no están niveladas a la misma altura y no han sido aseguradas. ■ Nivele la lavasecadora de forma estable y asegure las patas con contratuercas.
Ruedos extraños de bombeo.	¡No se trata de ninguna anomalía! Los ruidos proceden de la bomba de desagüe, son absolutamente normales al principio y al final del proceso de desagüe.
Ruidos de centrifugado durante el secado.	¡No se trata de ninguna anomalía! Durante el secado también se centrifuga (centrifugado térmico).
Después del lavado, aún queda una gran cantidad de detergente en el cajetín.	La presión del agua no es suficiente. ■ Limpie los filtros de entrada de agua. ■ Seleccione <i>Agua plus</i> . Los detergentes en polvo usados junto con productos descalcificadores tienden a apelmazarse. ■ Limpie el cajetín del detergente y, en el futuro, introduzca primero el detergente y, a continuación, el producto descalcificador.
El suavizante no se absorbe completamente o queda demasiada agua en el compartimento ☼.	El tubo de aspiración no asienta correctamente o está obstruido. ■ Limpie el tubo de aspiración, ver el apartado "Limpiar el cajetín del detergente" en el capítulo "Limpieza y mantenimiento".
En el display aparece otro idioma.	En "Ajustes" "Idioma" se ha seleccionado otro idioma. ■ Ajuste su idioma habitual. El símbolo de la bandera le ayudará a orientarse.
Durante el programa <i>Aclarar pelusas</i> sale espuma del cajetín del detergente.	Quedan restos de detergente del último lavado en la cuba. ■ Dosifique siempre la cantidad de detergente correcta. Utilice, si es posible, la dosificación automática de detergente.

Problemas generales con la lavasecadora

Problema	Causa y solución
<p>Al final del programa, todavía hay humedad en la cápsula.</p>	<p>El tubito del cajetín del detergente, que se introduce en la cápsula, está obstruido.</p> <ul style="list-style-type: none"> ■ Limpie el tubito. <p>¡No se trata de una anomalía! Por motivos técnicos queda una cantidad residual de agua en la cápsula.</p>
<p>En el compartimento para el suavizante queda agua junto con la cápsula</p>	<p>La tecla sensora Cap  no ha sido activada o no se ha retirado la cápsula vacía del último lavado.</p> <ul style="list-style-type: none"> ■ Al volver a colocar una cápsula, preste atención a que la tecla sensora Cap  esté activada. ■ Retire y deseche la cápsula después de cada lavado. <p>El tubito del cajetín del detergente, que se introduce en la cápsula, está obstruido.</p> <ul style="list-style-type: none"> ■ Limpie el tubito.
<p>La lavasecadora no ha centrifugado la ropa de la forma habitual y todavía está húmeda.</p>	<p>En el centrifugado final se ha medido un gran desequilibrio y el número de revoluciones se ha reducido automáticamente.</p> <ul style="list-style-type: none"> ■ Introduzca siempre prendas grandes y pequeñas en el tambor, para conseguir una distribución mejor.
<p>El display está oscuro.</p>	<p>El display se desconecta automáticamente para ahorrar energía (standby).</p> <ul style="list-style-type: none"> ■ Pulse una tecla. El standby finaliza.
<p>En el display aparecen diferentes indicaciones de tiempo restante.</p>	<p>La indicación del tiempo restante está sujeta a un proceso de aprendizaje y se adapta constantemente al comportamiento de lavado y secado.</p>

¿Qué hacer si ...?

No se ha obtenido un buen resultado de lavado

Problema	Causa y solución
En la ropa oscura lavada se encuentran residuos blancos que parecen de detergente.	<p>El detergente contiene sustancias insolubles en agua (zeolitas) para la descalcificación del agua. Estas sustancias se han depositado en la ropa.</p> <ul style="list-style-type: none">■ Después del secado, intente limpiar dichos residuos con un cepillo.■ En el futuro, lave tejidos oscuros con detergente sin zeolitas. Generalmente, los detergentes líquidos no contienen zeolitas.■ Lave estos tejidos con el programa <i>Ropa oscura</i>.
La ropa no queda limpia con detergente líquido.	<p>Los detergentes líquidos no contienen blanqueadores. Las manchas de fruta, café o té no siempre se eliminan.</p> <ul style="list-style-type: none">■ Utilice el sistema de dosificación 2 fases de Miele. Las manchas desaparecen gracias a la introducción en el momento óptimo del lavado del detergente UltraPhase 2.■ Utilice detergente en polvo con blanqueadores.
En la ropa lavada hay restos grises elásticos (manchitas de grasa).	<p>La dosificación del detergente era demasiado baja. La ropa estaba muy sucia de grasa, p. ej. aceites, pomadas.</p> <ul style="list-style-type: none">■ Para ropa con este tipo de suciedad, añada más detergente o emplee detergente líquido.■ Antes del siguiente lavado inicie el programa <i>Limpiar máquina</i> con el producto para la limpieza de la máquina de Miele o con un detergente universal en polvo.

Resultado del secado insatisfactorio

Problema	Causa y solución
<p>Después del secado, las prendas están muy húmedas y en el display aparece el mensaje: Comprobar carga</p>	<p>Carga demasiado pequeña, la electrónica no ha podido calcular correctamente la humedad residual.</p> <ul style="list-style-type: none"> ■ Inicie de nuevo el programa y seleccione, en lugar del grado de secado, un <i>Tiempo de secado</i>. ■ En el futuro, seque las cantidades pequeñas de prendas en un programa con <i>Tiempo de secado</i>. <p>Durante el centrifugado, la ropa se ha enroscado porque no se habían repartido las prendas correctamente.</p> <p>Durante el centrifugado térmico, la ropa se ha enroscado porque las prendas estaban demasiado húmedas o el número de revoluciones del centrifugado ajustado era demasiado alto.</p> <ul style="list-style-type: none"> ■ Abra la puerta y ahueque las prendas. ■ Reinicie el programa de secado con un número de revoluciones del centrifugado bajo o seleccione, en lugar de un grado de secado, un <i>tiempo de secado</i>.
<p>Después del secado, nota las prendas húmedas</p>	<p>Estaba seleccionada la opción <i>Alisar con vapor</i>.</p> <ul style="list-style-type: none"> ■ Retire las prendas y cuélguelas en una percha para que se complete el secado. <p>Las prendas calientes dan mayor sensación de humedad.</p> <ul style="list-style-type: none"> ■ Estire la ropa para que pueda salir el calor.
<p>Después del secado, las prendas están demasiado húmedas o demasiado secas.</p>	<p>La humedad residual deseada se encuentra entre dos grados de secado.</p> <ul style="list-style-type: none"> ■ En caso necesario, modifique el grado de secado siguiendo las indicaciones del capítulo "Ajustes", apartado "Grados de secado".
<p>Después del secado, queda agua en el tambor.</p>	<p>El desagüe está obstruido.</p> <ul style="list-style-type: none"> ■ Limpie el filtro y la bomba de desagüe tal y como se describe en el apartado "Abrir la puerta en caso de desagüe obstruido y/o fallo de red".

¿Qué hacer si ...?

No es posible abrir la puerta si:

Problema	Causa y solución
Durante el desarrollo del programa, no es posible abrir la puerta.	Durante el desarrollo del programa la puerta está bloqueada. <ul style="list-style-type: none">■ Pulse la tecla Start/Stop.■ Seleccione Cancelar programa o Añadir ropa con las teclas sensoras ∨ o ∧. La puerta se desbloqueará y podrá abrirla.
	En el tambor queda todavía agua, y la lavasecadora no puede evacuarla. <ul style="list-style-type: none">■ Limpie el filtro y la bomba de desagüe tal y como se describe en el apartado "Abrir la puerta en caso de desagüe obstruido y/o fallo de red".
	El nivel de agua en el tambor es demasiado alto. <ul style="list-style-type: none">■ Interrumpa el programa. La lavasecadora evacuará el agua.
Al final del programa o después de una interrupción en el display aparecerá: Enfriando... o Enfriamiento extra.	Por motivos de seguridad no se puede abrir la puerta en caso de que la temperatura del tambor supere los 55 °C en el lavado o los 70 °C en el secado. <ul style="list-style-type: none">■ Espere hasta que haya disminuido la temperatura del tambor y la indicación en el display se apague.
El display indica: SPV  Desbloq. puerta	El cierre de la puerta está bloqueado. <ul style="list-style-type: none">■ Póngase en contacto con el Servicio Post-venta.

Abrir la puerta en caso de desagüe obstruido y/o fallo de red

- Desconecte la lavasecadora.

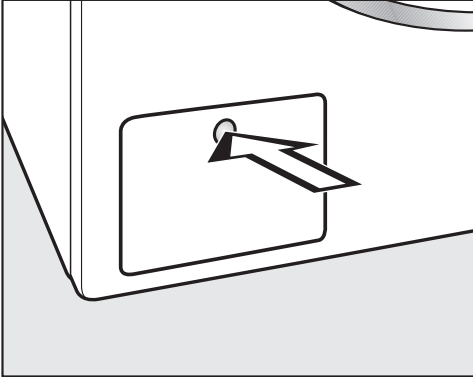

- Presione la tapa para abrir la bomba de desagüe.

La tapa salta.

Desagüe obstruido

Si el desagüe está obstruido, puede haber una gran cantidad de agua de lavado dentro de la lavasecadora.

! Riesgo de sufrir quemaduras en caso de haber lavado a temperaturas altas.

Tenga precaución al evacuar el agua de lavado.

Proceso de evacuación

No desenrosque completamente el filtro de desagüe.

- Coloque un recipiente bajo la tapa, p. ej. una bandeja universal.

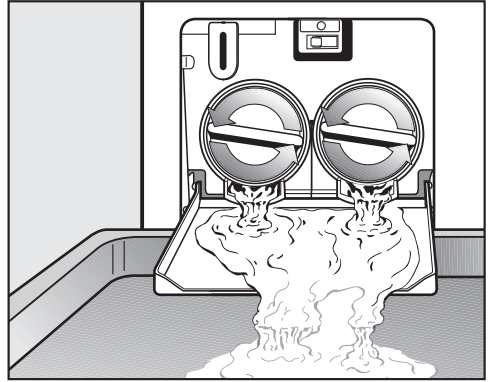

- Desenrosque lentamente el filtro de desagüe, hasta que salga agua.
- Vuelva a enroscar el filtro de agua, para interrumpir la salida de agua.

Si no sale más agua:

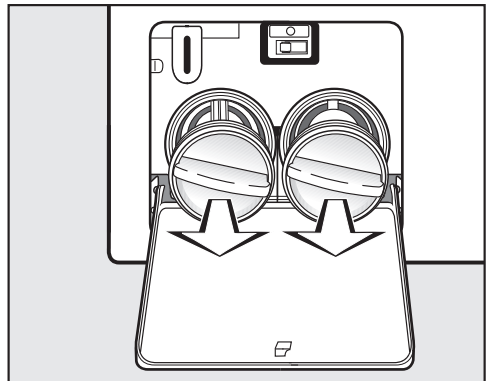

- Extraiga el filtro completamente.

¿Qué hacer si ...?

Limpiar el filtro de desagüe

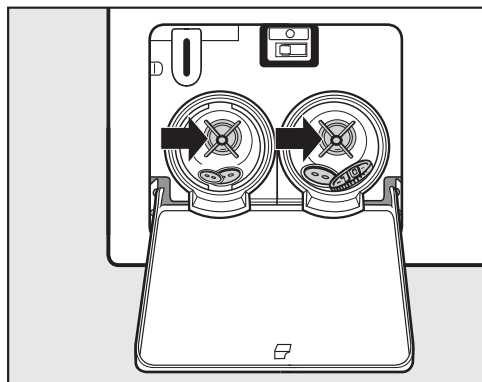

- Limpie el filtro de desagüe a fondo.
- Compruebe si las aletas de la bomba de desagüe pueden girarse fácilmente y, dado el caso, elimine los cuerpos extraños (botones, monedas, etc.) y limpie la parte interior

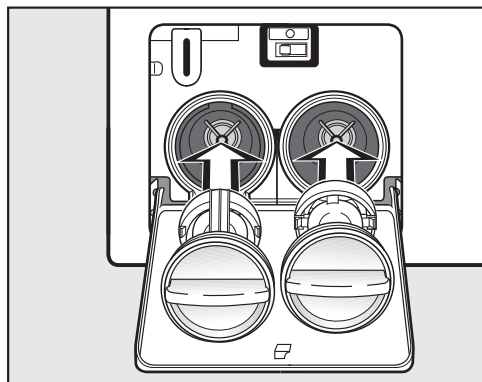

- Coloque de nuevo el filtro de desagüe (derecha e izquierda) y apriételo correctamente.

⚠ En caso de salir agua, podría provocar daños.
Volver a colocar el filtro de desagüe y apretar.

Abrir la puerta

⚠ Al introducir la mano en un tambor aún en movimiento existe el riesgo de sufrir lesiones graves.
Antes de extraer la ropa, cerciórese de que el tambor está parado.

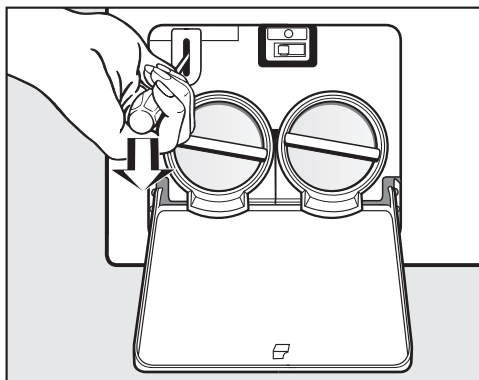

- Desbloquee la puerta con la ayuda de un destornillador.
- Tire de la puerta.

Reparaciones

En caso de anomalías que no pueda solucionar usted mismo, póngase en contacto con:

- su distribuidor Miele o
- con el Servicio Post-venta de Miele.

Encontrará el número de teléfono del Servicio Post-venta al reverso de las presentes instrucciones de manejo.

El Servicio Post-venta precisa el modelo y el número de la lavasecadora. Encontrará estos datos en la placa de características situada encima del cristal visor y que quedará visible al abrirse la puerta.

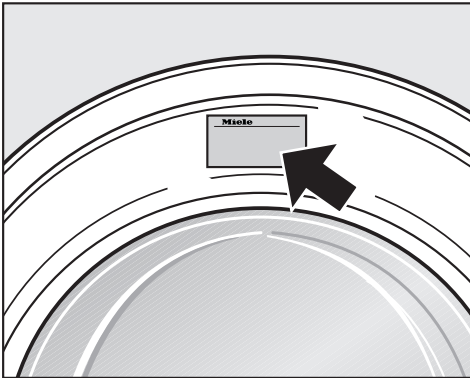

Condiciones y duración de la garantía

La duración de la garantía de la lavasecadora es de 2 años.

Encontrará más información sobre las condiciones de garantía en el cuaderno de garantía.

Accesorios especiales

Podrá adquirir accesorios para esta lavasecadora en los establecimientos especializados Miele o a través del Servicio Post-venta.

Emplazamiento y conexión

Vista frontal

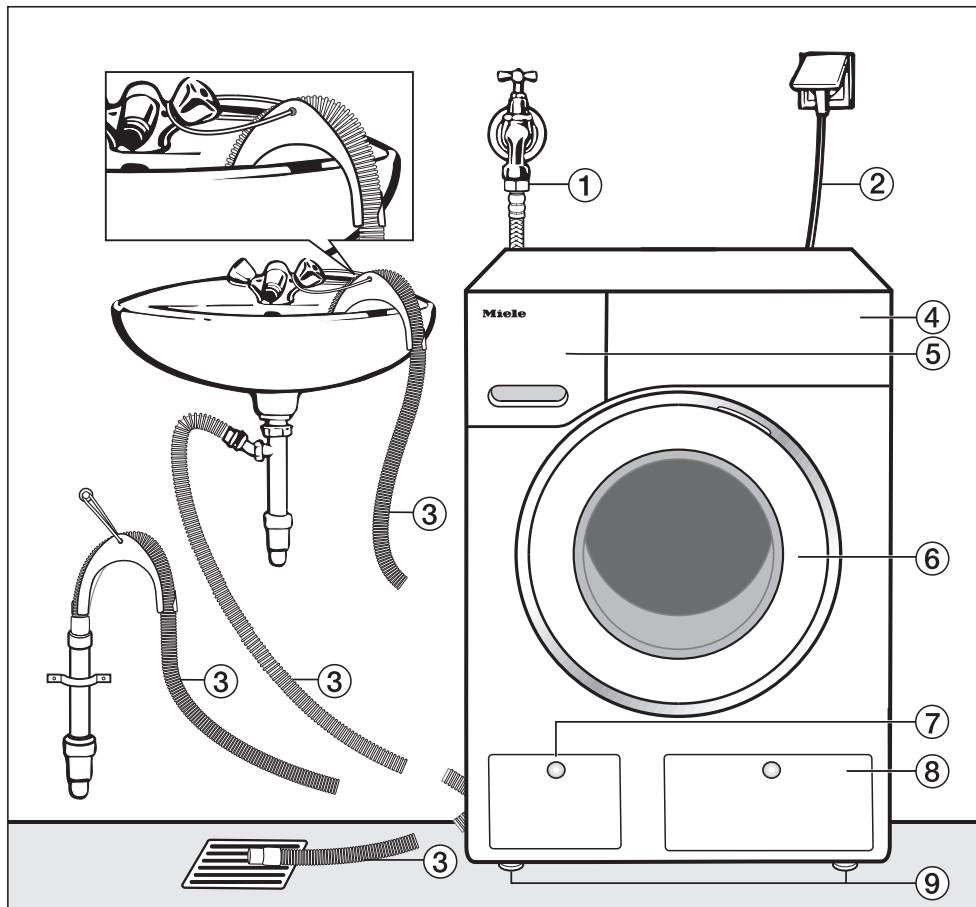

- ① Manguera de entrada de agua (metal Waterproof, manguera de tela metálica)
- ② Conexión eléctrica
- ③ Manguera de desagüe con codo desmontable (extraíble) con las diferentes posibilidades de conducción de desagüe
- ④ Panel de mandos
- ⑤ Cajetín del detergente
- ⑥ Puerta
- ⑦ Tapa para el filtro y la bomba de desagüe y desbloqueo de emergencia
- ⑧ Tapa para los cartuchos recargables TwinDos
- ⑨ Cuatro patas de altura regulable

Vista posterior

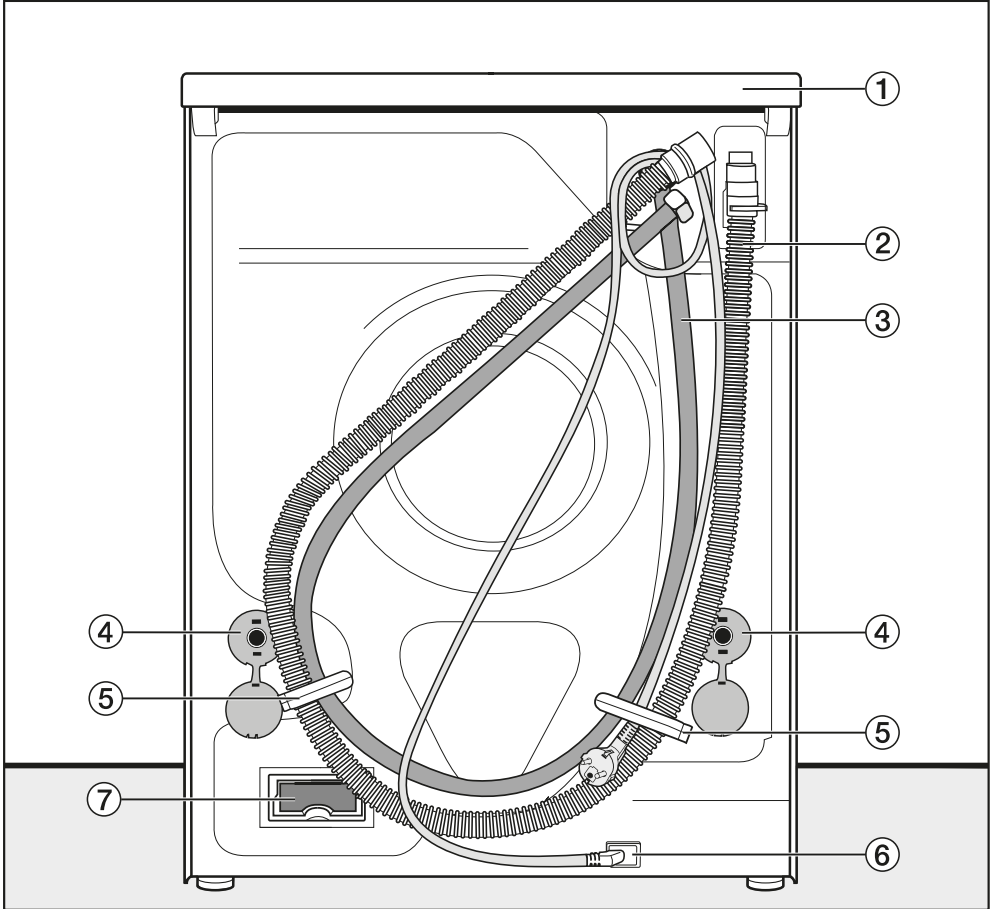

- ① Extremo de la tapa con posibilidad de agarre para el transporte
- ② Manguera de desagüe
- ③ Manguera de entrada de agua (metal Waterproof, manguera de tela metálica)
- ④ Orificios de los seguros contra giro con barras de transporte
- ⑤ Soportes de transporte para mangueras de entrada y de desagüe
- ⑥ Conexión eléctrica
- ⑦ Puerto para módulo de comunicación Miele@home

Emplazamiento y conexión

Superficie de emplazamiento

Un suelo de hormigón resulta lo más apropiado, ya que durante el centrifugado no da lugar a oscilaciones perceptibles, mientras que un suelo de madera o de características más inestables es menos aconsejable.

Advertencia:

- Coloque la lavasecadora en posición vertical y firmemente asentada.
- No coloque la lavasecadora sobre una superficie inestable, ya que de lo contrario, vibrará durante el centrifugado.

En caso de emplazamiento sobre un suelo de madera:

- Coloque la lavasecadora sobre una placa de madera contrachapada (mín. 59x52x3 cm). La placa deberá atornillarse al mayor número de barras posible, no solamente a las tablas del suelo.

Consejo: Si es posible, colóquela en una esquina de la estancia, ya que este es el punto en el que el techo es más estable.

⚠ En caso de emplazar la lavasecadora sobre un zócalo existente en el lugar de instalación (un zócalo de hormigón o de obra), existe el riesgo de que la lavasecadora se caiga durante el centrifugado.

Se debe utilizar un estribo de sujeción (MTS fijación al suelo, disponible a través de un distribuidor Miele o del Servicio Post-venta) para asegurar la lavasecadora.

Emplazar la lavasecadora

Para el transporte de la lavasecadora hasta el lugar de emplazamiento, utilice las patas delanteras y el extremo trasero de la tapa.

⚠ Peligro de deslizamiento durante el centrifugado.

Las patas del aparato y la superficie de emplazamiento deberán estar secas.

Retirar el seguro de transporte

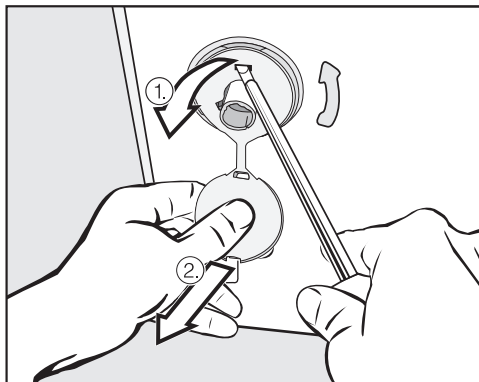

- Retire los seguros contra giro derecho e izquierdo.

1. Tire de los tapones fijos de los seguros contra giro y
2. afloje con ayuda de un destornillador el gancho superior.

Emplazamiento y conexión

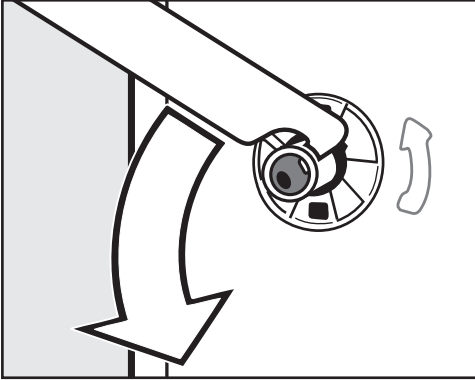

- Con la llave de boca adjunta, gire la barra de transporte izquierda 90° y

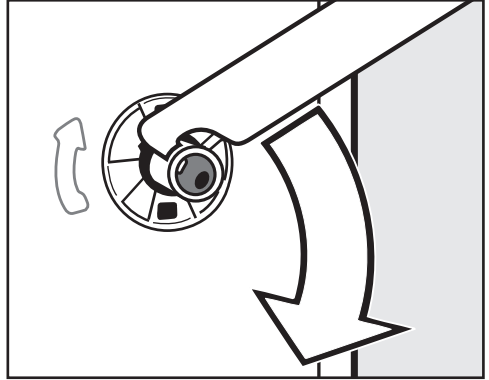

- Gire la barra de transporte derecha 90° y

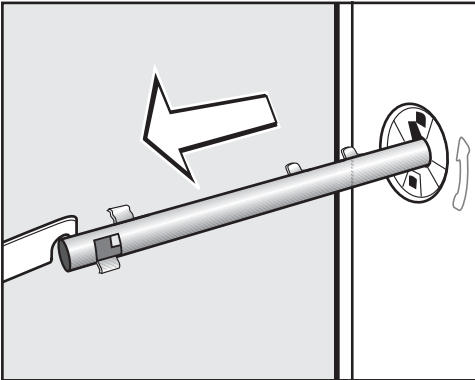

- extraiga la barra de transporte.

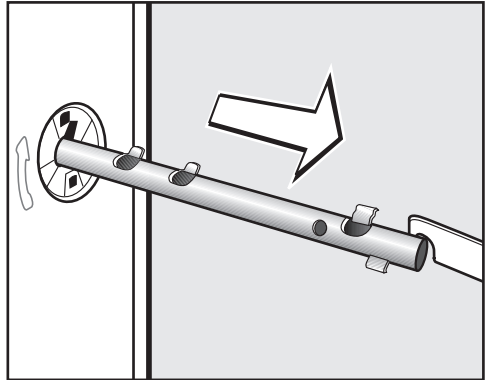

- extraiga la barra de transporte.

Emplazamiento y conexión

⚠ Existe riesgo de sufrir daños si no se cierran los orificios.

¡Cierre los orificios del seguro de transporte retirado!

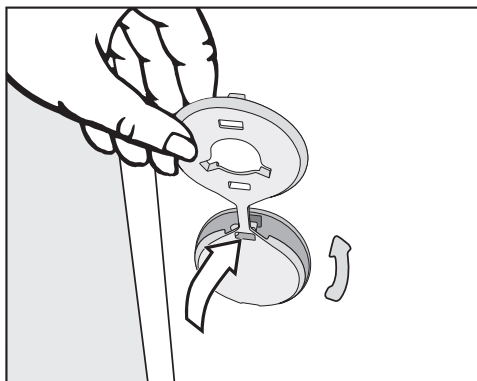

- Cierre los orificios con los tapones.

⚠ No transporte la lavasecadora sin seguro de transporte.

Conserve el seguro de transporte. Antes de transportar la lavasecadora, deberá volver a montarlo (p. ej. en caso de mudanza).

Montar el seguro de transporte

- El montaje del seguro de transporte se realiza en el orden inverso.

Empotramiento bajo encimera continua

El montaje y desmontaje del juego bajo encimera* deberá llevarse a cabo por un técnico especializado.

- Es necesario instalar **un juego de montaje bajo encimera***. La chapa protectora incluida en el juego de montaje bajo encimera sustituye a la tapa del aparato. Por razones de seguridad eléctrica es imprescindible montar la chapa protectora.
- La entrada de agua y el desagüe así como la conexión eléctrica deberían instalarse cerca de la lavasecadora y quedar accesibles.

Con el juego de montaje bajo encimera se suministran las correspondientes instrucciones de montaje.

Nivelar la lavasecadora

La lavasecadora debe estar nivelada correctamente y apoyarse de manera uniforme sobre las cuatro patas para garantizar su funcionamiento perfecto.

Un emplazamiento inadecuado aumenta el consumo de agua y energía y, la lavasecadora podría desplazarse.

Desenroscar una pata y asegurarla con contratuerca

La compensación de la lavasecadora se lleva a cabo a través de las cuatro patas roscadas. El aparato se suministra con todas las patas enroscadas.

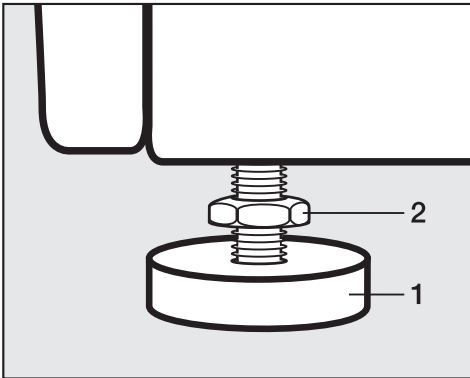

- Afloje la contratuerca **2** con la llave de boca adjunta girándola en sentido horario. Desenrosque la contratuerca **2** junto con la pata **1**.

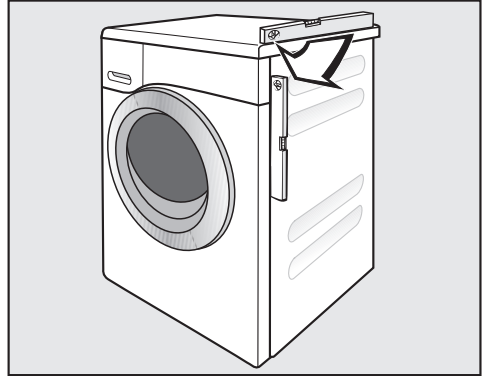

- Compruebe con un nivel de burbuja si la lavasecadora está nivelada correctamente.
- Sujete la pata **1** con una llave corredi-za. Apriete de nuevo la contratuerca **2** con la llave de boca hasta que quede pegada a la carcasa.

⚠ Fije las cuatro contratuercas a la carcasa. En caso contrario, existe el riesgo de que la lavasecadora se mueva.

Compruebe también que las patas no se hayan desenroscado al nivelar el aparato.

Emplazamiento y conexión

Sistema de protección antifugas

El sistema de protección antifugas de Miele garantiza una amplia protección contra daños por agua provocados por la lavasecadora.

El sistema está formado principalmente por los siguientes componentes:

- la manguera de entrada de agua
- la electrónica y la protección contra escapes y desbordamiento
- la manguera de desagüe

La manguera de entrada de agua

- Protege contra la rotura de la válvula de seguridad

La manguera de entrada de agua resiste a una presión superior a 14.000 kPa.

- La cubierta de protección de la manguera de entrada de agua

La manguera de entrada de agua está recubierta de una tela metálica a modo de "segunda piel" como protección contra daños.

La electrónica y la carcasa

- Bandeja de suelo

En caso de salir agua debido a fugas en la lavasecadora, se recoge en la bandeja del suelo. Las válvulas de entrada de agua se desconectan a través de un interruptor de flotador. La entrada de agua queda bloqueada y el agua que se encuentra en la cuba se evacua.

- La protección contra desbordamiento

Mediante esta protección se evita un desbordamiento de la lavasecadora debido a la entrada incontrolada de agua. Si el agua aumenta superando un determinado nivel, la bomba de desagüe se conecta y el agua se evacua de forma controlada.

La manguera de desagüe

La manguera de desagüe está protegida mediante un sistema de ventilación. Con este sistema, se evita el desagüe total del agua de la lavasecadora.

Entrada de agua

La lavasecadora puede conectarse a una conducción de agua potable sin una válvula antirretorno ya que se ha construido según las normas DIN vigentes.

La presión de flujo debe ser de mín. 100 kPa y no debe superar los 1.000 kPa. Si la presión es superior a 1.000kPa de presión, será necesario instalar una válvula reductora de presión.

Para realizar la conexión se precisa un grifo de agua con un racor de 3/4". Si no se dispone de él, únicamente un instalador autorizado podrá llevar a cabo el montaje de la lavasecadora a una conducción de agua potable.

 La unión roscada está bajo presión de agua.

Por ello, compruebe que la conexión es estanca abriendo lentamente el grifo. Si fuera preciso, corrija la posición de la junta y la unión roscada.

La lavasecadora **no** es apropiada para la conexión a agua caliente.

Mantenimiento

En caso de realizar un cambio, utilice únicamente la manguera original de Miele con una resistencia a presiones superiores a 14.000 kPa.

Para proteger la válvula de entrada de agua, no debe retirarse el filtro contra suciedad situado en la tuerca de racor del extremo libre de la manguera de entrada de agua.

Accesorio para prolongación de la manguera

Puede adquirir como accesorio especial una manguera de tela metálica de 1,5 m de longitud en un establecimiento autorizado o a través del Servicio Post-venta de Miele.

Emplazamiento y conexión

Desagüe

El agua de lavado se evacua a través de la bomba de desagüe con una altura de elevación de 1 m. Para no impedir el desagüe, la manguera debe tenderse sin ningún tipo de doblez. El codo situado en el extremo de la manguera se puede extraer. Si fuera necesario, la manguera puede alargarse hasta 5 m. Podrá adquirir los accesorios a través del Servicio Post-venta de Miele o de su distribuidor Miele.

Para alturas de desagüe superiores a 1 m (hasta una altura máxima de elevación de 1,8 m) podrá adquirir una bomba de desagüe de repuesto a través de los distribuidores de Miele o del Servicio Post-venta Miele. Si fuera necesario, la manguera puede alargarse hasta 2,5 m. Podrá adquirir los accesorios a través del Servicio Post-venta de Miele o su distribuidor Miele.

Posibilidades de evacuación de agua:

1. Colocación en un lavabo o pila:

Advertencia:

- Asegure la manguera para que no resbale.
- Si el agua de lavado se evacua en una pila, asegúrese de que el agua fluye con normalidad. De lo contrario, existe el peligro de que el agua se desborde o que una parte del agua evacuada vuelva a la lavasecadora.

2. Conexión a una manguera de desagüe de plástico con manguito de goma (no es imprescindible sifón).

3. Desagüe en un sumidero en el suelo.

4. Conexión a una pila con boquilla de plástico.

Advertencia:

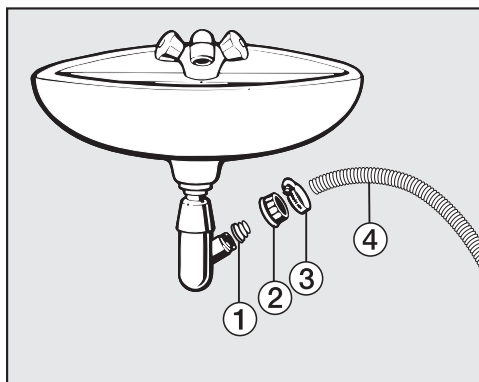

① Adaptador

② Tuerca de racor de la pila

③ Abrazadera para mangueras

④ Extremo de la manguera

- Instale el adaptador ① con la tuerca de racor de la pila ② en el sifón de la pila.
- Acople el extremo de la manguera ④ al adaptador ①.
- Apriete con un destornillador la abrazadera para mangueras ③ directamente detrás de la tuerca de racor de la pila.

Conexión eléctrica

La lavasecadora se distribuye de serie "preparada" para conectarla a una base de enchufe con toma de tierra.

 Una vez emplazada la máquina, la clavija de enchufe debe quedar accesible.

Por razones de seguridad, no utilice cables de prolongación o regletas de varias bases de enchufe para conectarla (p. ej. peligro de incendio por sobrecalentamiento)

¡La instalación eléctrica deberá realizarse de acuerdo con la norma VDE 0100.

Un cable de conexión dañado solo podrá sustituirse por otro cable de conexión especial del mismo tipo (disponible en el Servicio Post-venta Miele). Por razones de seguridad, únicamente el personal cualificado de Miele o el Servicio Post-venta podrá cambiar un cable de conexión dañado.

La placa de características da información sobre la potencia nominal y los automáticos correspondientes. Compare los datos de la placa de características con los de la red eléctrica.

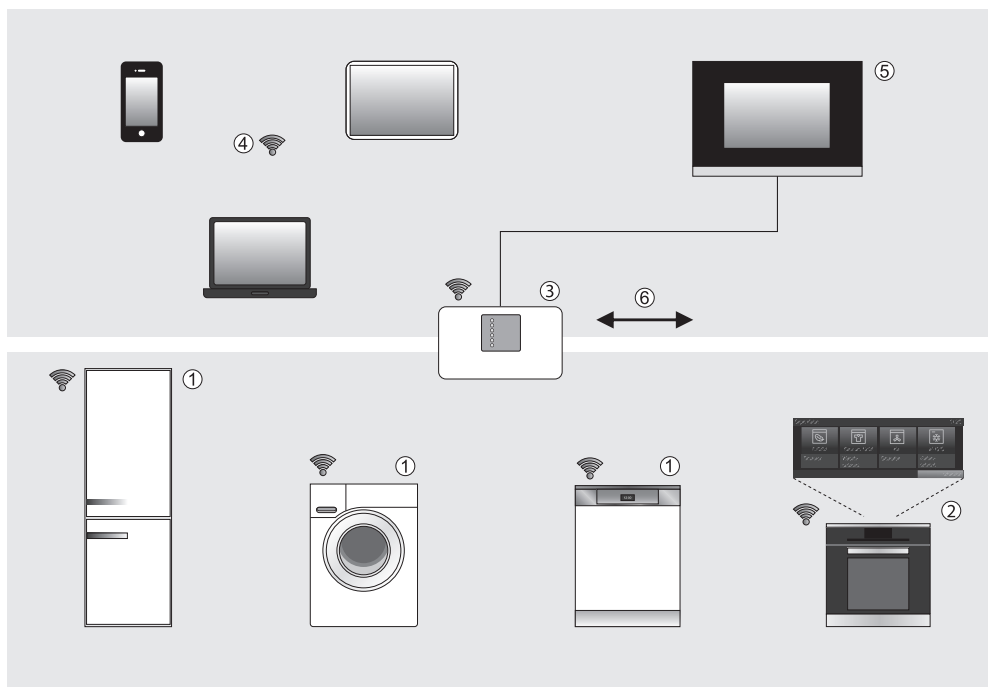

- ① Aparato electrodoméstico apto para Miele@home
- ② Aparato apto para Miele@home con la función SuperVision
- ③ Router WiFi
- ④ Dispositivo móvil (Smartphone, tablet, Notebook)
- ⑤ Conexión al sistema doméstico
- ⑥ Conexión a internet

Su electrodoméstico ①/ ② es apto para una red domótica.

El electrodoméstico necesita un módulo WiFi o un stick WiFi (según el aparato estará integrado, pertenecerá al estado de suministro o será un accesorio especial).

Con la ayuda de un router WiFi ③ y de la app Miele@mobile podrá conectar el electrodoméstico al sistema Miele@home.

En el sistema Miele@home los electrodomésticos aptos para una conexión en red envían información sobre su estado de funcionamiento e indicaciones sobre el desarrollo del programa a la aplicación del dispositivo móvil ④ o a otro electrodoméstico que funcione como visualizador ②, p. ej. un horno con función SuperVision.

Mostrar informaciones, manejar un electrodoméstico

- Dispositivo móvil ④ con aplicación Miele@mobile
Con un PC, un notebook, una tablet o un smartphone se puede mostrar información sobre los aparatos conectados y controlar algunas funciones. En cada uno de los electrodomésticos conectados es posible encontrar otras posibilidades de utilización de la app Miele@mobile.
- Aparato SuperVision ②
En el display de uno de los electrodomésticos conectado a la red se visualiza el estado del resto de electrodomésticos conectados a la red.

WiFi

Consejo: Asegúrese de que la señal de su red WiFi en el lugar de emplazamiento de su electrodoméstico sea la adecuada.

Para conectar un electrodoméstico con módulo WiFi integrado en una red WiFi, deberá activar primero la función de conexión (ver capítulo "Ajustes").

Para conectar el electrodoméstico con módulo WiFi externo o con un stick WiFi con su red WiFi, deberá introducir primero el módulo WiFi o montar el stick WiFi (ver manual de montaje e instalación del módulo WiFi o del stick WiFi).

Información adicional

Para los accesorios se adjuntan instrucciones de instalación y manejo por separado.

Para más información sobre Miele@home, consulte la página de Internet de Miele y las instrucciones de manejo de cada componente de Miele@home.

Aplicación Miele@mobile

Puede descargar la aplicación Miele@mobile de forma totalmente gratuita de la Apple App Store® o en la Google Play Store™.



Integrar la lavasecadora en una red WiFi

Asegúrese de que la señal de su red WiFi en el lugar de emplazamiento de su lavasecadora sea la adecuada.

Debe estar introducido el módulo WiFi XKM 3100 W.

Existen varias opciones para conectar su lavasecadora en una red WiFi:

1. Conexión a través de la App Miele@mobile

Puede crear la conexión en red con la App Miele@mobile.

- Instale la App Miele@mobile en su terminal móvil.
- Siga la guía de usuario de la App y utilice las instrucciones para la instalación y el montaje que se adjuntan al módulo WiFi XKM 3100 W.

Para el registro necesitará:

1. La contraseña de su red WiFi
2. La contraseña de su lavasecadora

En el caso de la contraseña de la lavasecadora, se trata de las últimas nueve cifras del número de serie que encontrará en la placa de características.

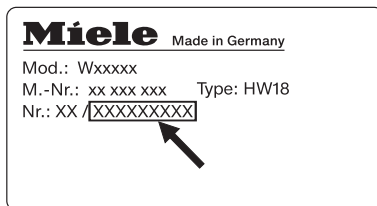

2. Conexión a través de WPS

Requisitos previos:

- Dispone de un router compatible con WPS.
 - El módulo WiFi se ha introducido en el zócalo del módulo.
 - La lavasecadora está conectada.
- Siga las instrucciones que se adjuntan al módulo WiFi XKM 3100 W para su instalación y el montaje.

En caso de no poder establecer la conexión, es posible que no haya activado lo suficientemente deprisa la WPS en su router. Repita de nuevo los pasos anteriormente descritos.

Consejo: Si su router WiFi no dispone de WPS como método de conexión, utilice la conexión a través de la App Miele@home.

Datos técnicos

Altura	850 mm
Ancho	596 mm
Fondo	637 mm
Fondo con puerta abierta	1055 mm
Alto de empotramiento	820 (+8/-2) mm
Ancho de empotramiento	600 mm
Peso	aprox. 98 kg
Capacidad-Lavado	7,0 kg prendas secado
Capacidad-Secado	4,0 kg prendas secado
Tensión nominal	véase la placa de características
Potencia nominal	véase la placa de características
Fusible	véase la placa de características
Datos de consumo	ver capítulo Datos de consumo
Presión mínima del agua	100 kPa (1 bar)
Presión dinámica máxima del agua	1.000 kPa (10 bares)
Longitud de la manguera de toma de agua	1,55 m
Longitud de la manguera de desagüe	1,50 m
Longitud del cable de conexión	2,00 m
Elevación máxima del desagüe	1,00 m
Longitud máxima del desagüe	5,00 m
Diodos emisores de luz LED	Clase 1
Distintivos de calidad	véase la placa de características

Datos de consumo

		Carga kg	Energía kWh	Agua Litros	Duración h:min
Lavado					
Algodón	90 °C	7,0	2,10	53	2:29
	60 °C	7,0	1,10	53	2:29
	◁60°C ¹⁾	7,0	0,93	50	2:59
	◁60°C	3,5	0,75	40	2:59
	40 °C	7,0	0,75	65	2:39
	40 °C	3,5	0,54	47	2:29
	20 °C	7,0	0,35	65	2:39
Sintéticos/Mezcla de algodón	30 °C	3,5	0,34	46	1:59
Delicado	30 °C	2,0	0,30	40	1:09
Lana 	30 °C	2,0	0,23	35	0:38
Automático	40 °C	5,0	0,78	55	1:57
QuickPower	40 °C	4,0	0,75	45	0:59
Exprés	40 °C	3,5	0,30	31	0:30
Secado					
Algodón	Secado normal ²⁾	4,0	2,00	17	1:40
Sintéticos/ Mezcla de algodón	Secado normal	3,5	1,20	11	1:05
Lavado y secado					
Algodón	◁60°C Secado normal ³⁾	7,0 1x 4,0 + 1x 3,0	4,48	90	6:40
QuickPower	40 °C Secado normal	4,0	3,00	60	2:45

¹⁾ Programa de prueba según EN 60456

²⁾ Programa de prueba según EN 61121

³⁾ Programa de prueba según EN 50229

Indicación para pruebas comparativas:

Los datos de consumo y de duración pueden diferir de los valores indicados, en función de la presión del agua, grado de dureza del agua, temperatura de entrada del agua, temperatura ambiente, tipo de prendas, cantidad y grado de humedad residual en el caso del secado, oscilaciones en la tensión de la red y las opciones adicionales seleccionadas.

La temperatura medida durante la fase de calentamiento del sistema *PowerWash 2.0* en el palpador de temperatura de la cuba es superior a la temperatura real de la ropa. La temperatura medida **no** se corresponde con la temperatura de las prendas.

Ajustes

Los ajustes le permiten adaptar la electrónica de la lavasecadora a las necesidades del momento. Es posible modificarlos en todo momento.

Activar ajustes

Condiciones:

- La lavasecadora está conectada.
- El display muestra tan solo las indicaciones básicas.

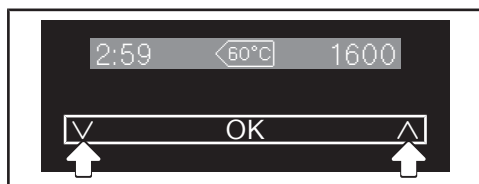

- Pulse simultáneamente las teclas sensoras ∇ y \wedge .

En el display aparece:



Ha activado los *Ajustes*.

Seleccionar Ajustes

- Pulse la tecla sensora ∇ o \wedge hasta que aparezca en el display el ajuste deseado.

- La tecla sensora ∇ le ayuda a desplazarse hacia abajo por la lista de selección.
- La tecla sensora \wedge le ayuda a desplazarse hacia arriba por la lista de selección.

- Pulse la tecla sensora *OK* para modificar el ajuste indicado.

Modificación de ajustes

- Al pulsar la tecla sensora ∇ se muestran las diferentes opciones de selección del ajuste.

La opción ajustada está marcada con un \checkmark .

- En el momento en que aparezca la selección deseada en el display, pulse la tecla sensora *OK*, para activarla.

Finalizar el ajuste

- Pulse las teclas sensoras ∇ o \wedge tantas veces como sea necesario hasta que en el display se muestre *Atrás* \leftarrow .
- Pulse la tecla sensora *OK*.

Idioma

El display puede mostrar diferentes idiomas.

La bandera  situada detrás de la palabra *Idioma* sirve a modo de guía en caso de estar ajustado un idioma que no entienda.

Se memoriza el idioma seleccionado.



TwinDos

Puede ajustar el tipo de detergente y la cantidad, así como iniciar el programa de limpieza para el sistema TwinDos.



Detergente/Cantidad

La lavasecadora está programada de fábrica para UltraPhase 1 y UltraPhase 2 para el rango de dureza del agua II .

Debe modificar los ajustes en la electrónica:

- en caso de un rango de dureza del agua I  o III .
- En caso de utilizar otros detergentes o suavizantes (para ello necesitará los cartuchos recargables TwinDos, ver capítulo "Accesorios especiales").

La cantidad de dosificación para UltraPhase 1 y UltraPhase 2

			
UltraPhase 1	48 ml	60 ml	72 ml
UltraPhase 2	36 ml	45 ml	54 ml

Corregir la dosificación

Tipo deterg. / Dosif. 

- Pulse la tecla sensora OK.

Compartimento 1 

- Pulse la tecla sensora OK.

Miele UltraPhase 1  

- Pulse la tecla sensora OK.

Dosif.- Comp.1 ml

- Corrija la cantidad de dosificación con la ayuda de las teclas sensoras \wedge y \vee y confirme con la tecla sensora OK.

 Ajustar dosificación para UltraPhase 2.

- Confirme el consejo con la tecla sensora OK.

Dosif.- Comp.2 ml

- Corrija la cantidad de dosificación con la ayuda de las teclas sensoras \wedge y \vee y confirme con la tecla sensora OK.

Ha finalizado la corrección de la dosificación.

Ajustes

Modificar el tipo de detergente

Las cantidades de dosificación de los productos Miele (p. ej. detergente líquido UltraColor, suavizante Miele) están ajustadas al rango de dureza del agua II (F). 

Tipo deterg. / Dosif. 

- Pulse la tecla sensora *OK*.

Compartimento 1 

- Pulse la tecla sensora *OK*.

Miele UltraPhase 1  

- Elija el detergente deseado con la ayuda de las teclas sensoras \wedge y \vee y confirme con la tecla sensora *OK*.

Miele UltraColor  

Dosif.- Comp.1 ml

- Confirme la cantidad de detergente con la tecla sensora *OK* o modifique la cantidad de dosificación con la ayuda de las teclas sensoras \wedge y \vee .

 Ajustes para compart. 2 cancelados

- Confirme el consejo con la tecla sensora *OK*.

Compartimento 1 

- Seleccione con las teclas \wedge y \vee la opción *Compartimento 2* y confirme con la tecla *OK*.

Sin selección  

- Elija el detergente deseado con la ayuda de las teclas sensoras \wedge y \vee y confirme con la tecla sensora *OK*.

Miele Suavizante  

Dosif.- Comp.2 ml

- Confirme la cantidad de detergente con la tecla sensora *OK* o modifique la cantidad de dosificación con la ayuda de las teclas sensoras \wedge y \vee .

Se ha ajustado la electrónica al detergente nuevo.

Mantenimiento

La lavasecadora está equipada con un programa de limpieza para el sistema TwinDos, gracias al cual las mangueras del interior de la lavasecadora se limpian.

Antes de un tiempo largo sin utilizar la lavasecadora o después de cambiar el producto, deberá limpiar el sistema TwinDos. En el capítulo "Limpieza y mantenimiento", apartado "Limpieza del sistema TwinDos" encontrará toda la información al respecto.

Grado de suciedad

Puede confirmar el grado de suciedad preajustado o desconectar la pregunta.

Selección

- Preajuste
Puede seleccionar entre tres grados de suciedad: ligera, normal o fuerte.
Ajuste de fábrica: normal
- Solicitud
Puede conectar o desconectar la solicitud de ajuste del grado de suciedad.
Ajuste de fábrica: conectado

Volumen de las señales acústicas

Puede ajustar las señales acústicas en siete niveles.

Los niveles se muestran en un diagrama de barras. El nivel más bajo significa que la señal está desconectada.

Sonido del teclado

La pulsación o el contacto de las teclas se confirma con una señal acústica.

Este sonido del teclado está conectado de fábrica.

Código Pin

El código pin protege el aparato de un manejo indebido.

Selección

- Activar
El código es 125 y se puede activar. Cuando el pin está activado, debe ser introducido tras conectar la máquina, para poder manejarla.
- Desactivar
En caso de poder manejar la máquina sin código pin, tan solo aparece si antes estuvo activado.
- Modificar
Puede introducir otro código.

En caso de haber olvidado el código Pin, tan solo el Servicio Técnico podrá desbloquear la lavasecadora. Anótese el código Pin nuevo.

Unidad de temperatura

Los valores de temperatura pueden mostrarse en °C/Celsius o en °F/Fahrenheit.

De fábrica está ajustado grados °C/Celsius.

Ajustes

Intensidad del display

La luminosidad del display puede seleccionarse en siete niveles.

La intensidad luminosa se ajusta inmediatamente al seleccionar los distintos niveles.

Indicaciones oscuras

El display se oscurece y la tecla *Start/Stop* parpadea lentamente para ahorrar energía.

Selección

- conectado
El display se vuelve oscuro transcurridos 10 minutos.
- conectado (no para el programa en curso) (ajuste de fábrica)
El display se mantiene conectado durante el desarrollo del programa y se desconecta 10 minutos después de que finalice.
- desconectado
El display permanece conectado.

Desconexión de la máquina

La lavasecadora se desconecta automáticamente para ahorrar energía. Se apaga una vez finalizado el programa / la protección antiarrugas o tras la conexión, si no se realiza ninguna operación.

Selección

- después de 15 minutos (ajuste de fábrica)
La lavasecadora se desconecta después de 15 minutos.
- después de 20 minutos
La lavasecadora se desconecta después de 20 minutos.
- después de 30 minutos
La lavasecadora se desconecta después de 30 minutos.

Indicación de carga máxima

Al seleccionar un programa, durante un intervalo de tiempo corto, se muestra la carga máxima. Puede desconectar esta indicación.

De fábrica está conectada la *Indicación de carga máxima*.

Indicación de los nombres de los programas

El nombre del programa seleccionado aparece brevemente en el display.

En el ajuste de fábrica la *indicación de los nombres de los programas* está desconectada.

Memoria

La lavasecadora memoriza los últimos ajustes de un programa (temperatura, número de revoluciones del centrifugado y otras opciones) tras comenzar el programa.

En caso de seleccionar de nuevo el programa, la lavasecadora muestra los ajustes memorizados.

La función Memoria está desconectada de fábrica.

Tiempo adicional de prelavado de algodón

Si fuera necesario prolongar el prelavado, puede prolongar el tiempo estándar de 25 minutos.

Selección

- normal (ajuste de fábrica)
El tiempo de prelavado es de 25 minutos.
- +6 minutos
El tiempo de prelavado es de 31 minutos.
- +9 minutos
El tiempo de prelavado es de 34 minutos.
- +12 minutos
El tiempo de prelavado es de 37 minutos.

Tiempo de remojo

Puede ajustar un tiempo de remojo entre 30 minutos y 5 horas.

Puede seleccionar la duración en pasos de 30 minutos. Al seleccionar la opción *Remojo* transcurre el tiempo seleccionado.

Ritmo delicado

Si está activada la opción de ritmo delicado, el movimiento del tambor se reduce. De esta forma, los tejidos que presentan un grado de suciedad bajo pueden lavarse de forma delicada.

El ritmo delicado puede activarse para los programas *Algodón* y *Sintéticos/Mezcla de algodón*.

En caso de estar activado el ritmo delicado, se lava siempre con ese ritmo en cada programa de lavado.

El ritmo delicado está desconectado de fábrica.

Ajustes

Disminución de temperatura

En los lugares situados a gran altitud, el punto de ebullición del agua es más bajo. En aquellos lugares cuya altitud supere los 2000 m, Miele le recomienda conectar la reducción de temperatura para evitar así "que el agua se cueza". La temperatura máxima se reduce a 80 °C incluso cuando es posible seleccionar una temperatura más alta.

Esta función está desconectada de fábrica.

Agua plus

Puede aumentar la cantidad de agua empleada en los programas de lavado.

Selección

- Agua adicional (ajuste de fábrica)
Se incrementa el nivel de agua (más agua) en el lavado y aclarado.
- Aclarado adicional
Se realiza un aclarado adicional.
- Agua + y aclarado adicional
Se aumenta el agua de lavado y se añade un aclarado.

Nivel Agua plus

Puede aumentar el agua de lavado en cuatro niveles con la opción Agua plus.

Nivel

- normal (Ajuste de fábrica)
- Plus ∅
- Plus ∅∅
- Plus ∅∅∅

Nivel máximo de aclarado

Siempre se puede ajustar el valor máximo del nivel de agua durante el lavado.

Esta función es especialmente importante para las personas alérgicas, ya que optimiza el resultado de lavado. El consumo de agua aumenta.

Esta función está desconectada de fábrica.

Enfriamiento del agua de lavado

Al finalizar el lavado principal entra agua adicional en el tambor para enfriar el agua de lavado.

El enfriamiento del agua de lavado se produce al seleccionar el programa Algodón con un ajuste de temperatura de 70 °C o superior.

Deberá activarse el enfriamiento del agua de lavado:

- al colocar la manguera de desagüe en un lavabo o en una pila con el fin de prevenir posibles quemaduras.
- en edificios en los que las tuberías de desagüe no cumplan con la norma DIN 1986.

El ajuste para el enfriamiento del agua de lavado está desconectado de fábrica.

Presión de agua baja

En caso de una presión de agua por debajo de 100 kPa la lavasecadora interrumpe el programa con el aviso de anomalía de la entrada de agua.

En caso de una presión de agua baja y duradera (por debajo de 100 kPa) se puede activar este ajuste, para garantizar la entrada de agua sin anomalías.

En el ajuste de fábrica está desconectado *Presión del agua baja*.

Protección contra el enroscamiento de la ropa

Para reducir la posibilidad de que la ropa se enrosque, se puede limitar el número de revoluciones del centrifugado final. Esto solo es posible en el modo "Lavar y secar sin interrupción".

Selección

- 1200 r.p.m. (ajuste de fábrica)
- 1100 r.p.m.
- 1000 r.p.m.
- 900 r.p.m.

Grados de secado

En caso necesario, es posible modificar los grados de secado de los programas *Algodón*, *Sintéticos/Mezcla* y *Automático*.

El grado de secado se indica mediante un gráfico de barras:

- pocas barras = más húmedo
- muchas barras = más seco

Ajustes

Para ver los siguientes ajustes, necesita un módulo WLAN (accesorio especial).

Miele@home

El ajuste Miele@home solo se visualiza si el módulo WLAN está introducido.

Ajustes del módulo

Le recomendamos que conecte la lavasecadora con ayuda de la App Miele@mobile o a través de WPS con su red WiFi. Si desea realizar usted los ajustes para la conexión a su router o tiene una configuración de red especial, puede realizar aquí los ajustes correspondientes con los conocimientos específicos necesarios.

Información del módulo

Muestra información sobre el módulo WiFi.

Iniciar la acción del módulo

Si desea restaurar todos los ajustes realizados y todos los valores introducidos para Miele@home, puede restaurar el módulo WiFi al ajuste de fábrica. Todos los ajustes que no están vinculados con Miele@home, se mantienen.

Seleccione Reinicio con ajus. fáb. y confirme con *OK*.

Ajustes del sistema

En este punto de menú puede registrar o desconectar la lavasecadora a /de una red Miele@home existente. Encontrará la descripción completa en el manual de instrucciones de Miele@home.

Manejo a distancia

El ajuste Mando a distancia solo se visualiza si el módulo WLAN está introducido y conectado.

Si ha instalado la App Miele@mobile en su terminal móvil, puede consultar el estado de su lavasecadora desde cualquier lugar e iniciarla a distancia.

El ajuste Mando a distancia tiene que estar conectado si quiere iniciar la lavasecadora desde su terminal móvil.

También se puede interrumpir el programa a través de la app, si no está conectado Mando a distancia.

Ajuste a través de la tecla "Preselección de inicio" (ver capítulo "Preselección de inicio/SmartStart").

La lavasecadora se iniciará dentro del periodo de tiempo que usted haya indicado al recibir la señal de su compañía eléctrica.

En caso de que su compañía eléctrica no envíe ninguna señal antes de la última hora de inicio posible, la lavasecadora se iniciará automáticamente.

El manejo a distancia está desconectado de fábrica.

SmartGrid

El ajuste SmartGrid solo se visualiza si el módulo WLAN está introducido y conectado.

Con esta función puede iniciar su lavasecadora automáticamente a la hora en la que la tarifa eléctrica sea más económica.

En caso de haber activado SmartGrid, la tecla *Preselección de inicio* tiene una nueva función.

Ajuste Inicio Smart a través de la tecla "Preselección de inicio".

La lavasecadora se iniciará dentro del periodo de tiempo que usted haya indicado al recibir la señal de su compañía eléctrica.

En caso de que su compañía eléctrica no envíe ninguna señal antes de la última hora de inicio posible, la lavasecadora se iniciará automáticamente.

La función *SmartGrid* está desconectada de fábrica.

SmartStart

Si ha activado la función SmartGrid en los ajustes, tras pulsar la tecla *Preselección de inicio*, en el display ya no se muestra Inicio en, sino Inicio Smart

Puede definir un intervalo de tiempo máximo (de 15 minutos a 24 horas) en el que tiene que iniciarse el programa de lavado.

Accesorios especiales

Miele pone a su disposición toda una gama de detergentes, productos para la limpieza y el mantenimiento y accesorios especiales, adaptados a sus electrodomésticos.

Puede pedir estos y otros productos interesantes a través de Internet, en la dirección www.miele-shop.com. También puede solicitarlos a través del Servicio técnico de Miele y de sus distribuidores especializados.



Detergente

UltraPhase 1 y UltraPhase 2

- Detergente líquido y potenciador de detergentes universales gracias a la dosificación de los dos componentes
- para prendas blancas y de color
- no es necesario rellenar, el detergente se suministra en cartuchos para poder utilizar TwinDos.

UltraWhite

- Detergente en polvo
- adecuado para lavar ropa blanca y clara, así como para la ropa de algodón muy sucia
- elimina de forma efectiva las manchas a bajas temperaturas

UltraColor

- detergente líquido para ropa de color
- para prendas negras o de color
- protege los colores y evita decoloraciones
- elimina de forma efectiva las manchas a bajas temperaturas

Detergente para prendas delicadas y lana

- detergente líquido para prendas delicadas
- especialmente indicado para el lavado de prendas de lana y seda
- elimina las manchas a una temperatura de 20° y protege los colores y la forma de las prendas más delicadas

Detergentes especiales

Para una dosificación cómoda encontrará los detergentes especiales en cápsulas  o en una práctica botella dosificadora.

Outdoor

- detergente líquido para prendas Outdoor y técnicas
- limpia y protege las fibras
- componentes especiales para el cuidado de las membranas (lanolina)

Sport (Deporte)

- detergente líquido para la limpieza y el cuidado de las prendas de deporte y de uso exterior
- neutraliza los olores desagradables
- protege la forma de las prendas

Plumas

- detergente líquido especial para el lavado y el cuidado de almohadas, sacos de dormir y otras prendas de plumas
- mantiene intacta la elasticidad de las plumas y el plumón
- favorece que las prendas de plumas estén aireadas
- evita que las plumas se apelmacen

WoolCare (Lana)

- detergente líquido para prendas de lana y delicadas
- contiene proteínas de trigo para el cuidado de las prendas
- evita el apelmazamiento
- protege los colores
- solo disponible en cápsula 

SilkCare (Seda)

- Detergente líquido para prendas de seda
- contiene proteínas de seda para el cuidado de las prendas
- protege los colores
- solo disponible en cápsula 

Producto para el cuidado de los tejidos

Para una dosificación cómoda encontrará los productos para el cuidado de los tejidos en cápsulas  o en una práctica botella dosificadora.

Impermeabilizante

- para la impermeabilización de tejidos de microfibras como p. ej. chubasqueros
- favorece que los tejidos sean transpirables

Suavizante

- aroma fresco, natural
- para prendas blancas

Aditivo

Booster (quitamanchas)

- para retirar las manchas
- para prendas blancas y de color
- disponible en cápsula  para una cómoda dosificación

Mantenimiento del aparato

Limpiador para máquinas

- limpieza profunda y eficiente de la lavadora
- elimina grasas, bacterias y los olores que generan

Descalcificador

- elimina los depósitos de cal incrustados
- suave y respetuoso gracias al ácido cítrico natural



Estimada/o cliente:

Si Vd. necesita estas instrucciones de manejo en Alemán o Inglés (en caso de estar disponibles), por favor indique el modelo de la máquina, el número de fabricación, el idioma deseado y su dirección en la tarjeta de respuesta en la parte inferior y envíela con estos datos directamente a:

Sehr geehrte Kundin, sehr geehrter Kunde,

wenn Sie diese Gebrauchsanweisung, sofern verfügbar, in deutscher oder englischer Sprache benötigen, tragen Sie bitte Ihr Modell, die Fabrikationsnummer, die gewünschte Sprache und Ihre Adresse in die unten angegebene Anforderungskarte ein. Schicken Sie die ausgefüllte Anforderungskarte bitte direkt an:

Dear Customer,

Should you require these operating instructions in German or English (if available), please enter the model number and serial number of your appliance, which language is required and your address in the requisition slip below. Return the completed slip to the following address:

Miele S.A.U.
 Avda. de Bruselas, 31
 28108 Alcobendas (Madrid)



Modelo de la máquina: _____
 Modell: _____
 Model No.: _____ M.-Nr. der ES-GA: _____

Número de fabricación: _____
 Fabrikationsnummer: _____
 Serial No. of Machine: _____

Idioma de las instrucciones de manejo: DE otro idioma, si disponible
 Sprache der Gebrauchsanweisung: GB anders Sprache, falls verfügbar
 Language of the operating instructions: GB other language, if available

Sr./Herr/Mr. Sra./Frau/Ms.

Apellido/Nachname/Surname _____

Nombre/Vorname/First Name _____

Calle, Avda, Plaza/Straße/Street _____

Población/Ort/City _____

Codigo Postal/Postleitzahl/Postcode _____



Teléfono/Telefonnummer/Tel No. _____



FRANQUEO

Miele S.A.U.

Avda. de Bruselas, 31

28108 Alcobendas (Madrid)



Miele S.A.U.

Avda. Bruselas, 31
28108 Alcobendas (Madrid)
Tfno.: 91 623 20 00
Fax: 91 662 02 66
Internet: www.miele.es
E-mail: miele@miele.es

Teléfono Servicio Postventa / Atención al Cliente: 902 398 398

E-mail Servicio Postventa: mieleservice@miele.es
E-mail Atención al Cliente: miele@miele.es

Teléfono Servicio de Atención al Distribuidor: 902 878 209

Servicios concertados en todas las capitales y poblaciones importantes.

Chile

Miele Electrodomésticos Ltda.
Av. Nueva Costanera 4055
Vitacura
Santiago de Chile
Tel.: (56 2) 957 0000
Fax: (56 2) 957 0079
Internet: www.miele.cl
E-Mail: info@miele.cl

Alemania

Dirección del fabricante

Miele & Cie. KG
Carl-Miele-Straße 29
33332 Gütersloh

WTH 120 WPM



es-ES

M.-Nr. 10 596 960 / 00